

# Крестьянка

7'89

Наши депутаты сумеют показать себя настоящими хозяйками

Анатолии Приставкин: «Мой сад...»

Можно ли «вылепить» мужа по своему образу и подобию?

КОМАНДИРОВКА  
ПО ТЕЛЕГРАММЕ

«Вы опрометчиво пообещали съесть свою шляпу, если узнаете о многодетной семье, которая своими силами построила себе дом. Мне очень неловко, но вам придется выполнить свое обещание».

(Из письма в редакцию)







Пролетарии всех стран,  
соединяйтесь!

**Крестьянка**

7'89

ЕЖЕМЕСЯЧНЫЙ ОБЩЕСТВЕННО-ПОЛИТИЧЕСКИЙ  
И ЛИТЕРАТУРНО-ХУДОЖЕСТВЕННЫЙ ЖУРНАЛ  
КОМИТЕТА СОВЕТСКИХ ЖЕНЩИН  
И ВСЕСОЮЗНОГО ЦЕНТРАЛЬНОГО  
СОВЕТА ПРОФЕССИОНАЛЬНЫХ СОЮЗОВ.  
ОСНОВАН В ИЮНЕ 1922 ГОДА.  
МОСКВА, ИЗДАТЕЛЬСТВО ЦК КПСС «ПРАВДА».

# ПРЕЖДЕ

**Нам много лет твердили: вы хозяйки жизни,  
но сегодня стало видно, что этого  
только предстоит добиваться.**

**На нашей памяти такого Съезда еще не было. Этот — первый. Споры и дискуссии в Кремлевском Дворце впервые увидели и услышали все избиратели, и впервые многие из нас, если не большинство, почувствовали, что политика — не удел избранных, а наши суждения о жизни и наше старание изменить эту жизнь. Съезд поднял самые актуальные, самые «больные» и трудные вопросы нашего общества. Но решать их будем вместе: и те, кому мы доверили власть, и мы, доверившие. Думать и действовать — вместе.**

Какую женщину долгие годы склонны мы были считать если не идеальной, то, во всяком случае, заслуживающей особого уважения и благодарности со стороны сограждан, всего общества? Ну, разумеется, хорошую работницу, передовика, отличного специалиста. Вспомним: нас десятилетиями убеждали, и убеждали очень упорно, что в нашем обществе семья действительно находится под защитой государства; что бесплатное здравоохранение и обучение действительно обеспечивают нашим ребятишкам счастливое детство... Подразумевалось: коль скоро все это так, то роль матери, хо-

зяйки в семье не так уж и важна. Если общество стоит на страже интересов семьи, то благодарная этому обществу женщина должна отдать все силы на его благо. То есть, грубо говоря, трудиться там, где особенно не хватает рабочих рук, там, где все-го тяжелее, будь то поля, фермы, заводы, шахты, строительство дорог. Не говоря уже о сравнительно более легких, но очень плохо оплачиваемых профессиях медсестер, библиотекарей, учителей.

В результате женщинам вроде бы удалось внушить, что их истинная общественная ценность состоит в трудовых достижениях и профессиональ-

ных успехах. Во всяком случае, разнообразные социологические исследования свидетельствовали о куда большем стремлении к престижным профессиям, чем к роли хорошей хозяйки. Так было еще каких-нибудь четыре-пять лет назад.

Но вот в прошлом году «Крестьянка» и американский журнал «Вумэнс дей» в ходе проведения совместного исследования по проблемам семьи спросили своих читательниц: каким главным достоинством должна обладать идеальная жена? Две трети из 200 тысяч советских женщин, ответивших на вопросы, написали: идеальная жена — это преж-





# ВСЕГО? ХОЗЯЙКИ!



**Если крестьянину  
худо, то и стране  
плохо. Это  
подтверждено всем  
опытом мировой  
и нашей истории.  
...Надо сделать  
крестьянский труд  
самым престижным  
и уважаемым,  
как во всех развитых  
странах мира.  
Крестьянин должен  
занять достойное  
положение  
в нашем обществе.**

Из обращения депутатов  
к Съезду народных  
депутатов СССР.





больше стремятся не занимать «отведенное» им историческим и социальным раскладом место, а самим определять его, самим распоряжаться своей судьбой и активнее влиять на жизнь. Вот как выразила не только свое, но и многих читательниц мнение агроном из Новосибирской области Нина Васина: *«Давайте говорить прямо. Современная женщина не собирается выбирать одно из двух: или дом, или работа. Выбор сделан самой жизнью: и дом, и работа. Мы должны быть хозяйками и там, и там. Нам много лет твердили: вы хозяйки и есть, но сегодня стало видно, что этого только предстоит добиваться. И будем добиваться».*

Ну что же — сегодня многое приходится начинать сначала. И неплохо, если добиваться роли хозяйки мы начнем с трезвого осознания своего реального места в жизни общества и государства. А оно, это место, оказалось несколько иным, чем мы раньше себе представляли. Прямо скажем, менее значительным. Убедиться в этом пришлось совсем недавно, в ходе крупнейшей политической кампании последнего времени — выдвижения кандидатов и выборов в народные депутаты СССР. Впервые в стране выборы стали превращаться в действительную форму непосредственной демократии — народ имел возможность свободного выдвижения кандидатов, создания инициативных групп для участия в различных избирательных процедурах. И в этом демократизирующемся процессе выяснилось, что женщин-кандидатов было зарегистрировано всего 15,8 процента от общего числа, то есть примерно вдвое меньше, чем в годы застоя, когда кандидатов выдвигали по разнарядке сверху. Депутатов-женщин — 15,6 процента.

Этот факт отражает реальное положение вещей: женщины менее влиятельны, нежели мужчины, во всех сторонах общественной, политической и хозяйственной жизни страны (кому же нужен не имеющий влияния депутат?).

И вместе с тем этот факт говорит о неподготовленности женщин к быстрой реакции на изменившуюся политическую ситуацию, неспособности консолидировать силы, самостоятельно выдвинуть своих кандидатов и бороться за них без указаний и поддержки «сверху», без руководящих звонков. Сказалась столь долгая отключенность женщин от активных политических дел, от участия в принятии социально значимых решений. Например, около 40 областей страны вообще не выдвинули ни одной женщины-кандидата.

Много прояснилось и в ходе предвыборной борьбы. Женщины выбывали из нее значительно раньше кандидатов-мужчин, зачастую они не могли вести спор «на равных», излишне эмоционально относились к неудачам, не имели четкой программы. Известен случай, когда предвыборная программа женщины, избранной депутатом от одной из творческих организаций, не содержала никаких предложений по решению проблем, особо тесно связанных с положением семьи, школы, здравоохранения, с улучшением положения женщин, в то время как именно эти вопросы были главными в программах многих кандидатов-мужчин и способствовали их популярности у избирателей. Короче говоря, состязания с мужчинами не получались.

Причины сложившейся ситуации требуют подробного анализа. Но в этой связи по-новому осветился следующий небольшой, но примечательный факт, связанный опять-таки с нашим исследованием «Семья». Из таблицы, которую мы приводили в первом номере «Крестьянки» за этот год, можно увидеть не только, какие качества женщины считают необходимыми и важными для жены в семейной жизни, но и каким они не придают значения. Так, из семнадцати предложенных для оценки качеств **энергичность** оказалась на семнадцатом месте, **честолюбие** — на шестнадцатом, **образованность** заняла двена-

дцатое. Нужно ли говорить, что претендовать на место «хозяйки», лидера перестроенных процессов, без этих качеств трудно, если попросту, невозможно?

Приходится признать: в эту кампанию мы не сработали, недотянули. И это обидно. Ведь количество депутатских мандатов женщинам нужно не для самоутверждения и не для престижа, а потому, что в жизни есть дела, с которыми они могут справиться лучше всех. В женском характере самой природой заложена ориентация на приоритет общечеловеческих ценностей, на заботу о жизненно важном — о семье, здоровье, детях, о чистоте и красоте нашей земли! Все это заботы хорошей хозяйки в доме, в селе, в стране. Нет сомнения, что, если бы у женщин было больше политической власти, изменились бы многие стороны нашей действительности. И такую власть нам сегодня предлагают, чуть ли не просят взять!

Впереди выборы в местные Советы. При современной политической ситуации они будут иметь, пожалуй, не меньшее значение, чем выборы в народные депутаты СССР. Ведь именно местные Советы займутся решением насущных проблем любого региона. На этих выборах мы должны избежать допущенных просчетов, учесть все уроки предыдущей кампании. От того, кого мы выберем, будет зависеть наша жизнь. Мы должны забыть о представительницах «для галочки» (а именно так выглядели зачастую в прошлом наши избранницы). Нет сомнения, что истинные лидеры среди женщин существуют. Надо только не растеряться, избрать в местные Советы депутатов, достойных этого не исключительно по производственным или анкетным данным, но по умению вести перестройку дальше, по способности защищать ее. Наши депутаты должны стать реальной политической силой, показать себя истинными хозяйками.

**Наталья БАРМИНА**  
Депутатов съезда фотографировал  
Б. ЗАДВИЛЬ.

де всего хорошая хозяйка.

Ответ этот, как и некоторые другие, был в определенной мере неожиданным. Неожиданным потому, что он выявил протест против стереотипа, которым многие годы определялась роль женщины в обществе. Оказывается, наши современницы конца восьмидесятых считают, что важнее всего быть не хорошим производственником, не хорошим специалистом, а хорошей хозяйкой.

Что же произошло за эти годы и какой смысл вкладывается женщинами в такой ответ?

Что произошло, мы знаем. Произошло главное: у людей появились стремление и смелость посмотреть реальности в лицо. И среди прочего в этой реальности стала вполне различима двойная мораль, которая долгие годы была в ходу и определяла отношение к женщине. Выражалась она в «цветочках к празднику» и тройном количестве работы в будни, причем оплачивающейся хуже, чем мужская. Жен-

щины устали от этого...

Самое время задуматься: не приводит ли осознание этих сложностей к «внутренней эмиграции» женщины, к бегству в семью, как в своеобразную «свою крепость», которую она таким образом может защитить и в которой надеется сама найти защиту от все нарастающих проблем жизни? И не прихватит ли она с собой в эту «крепость» такие качества, как женственность, верность, порядочность (занявшие в нашей анкете последующие места и дополняющие понятие «хорошая хозяйка»)?

Надо думать, что такая тенденция действительно существует. Но крепнет и другая тенденция, которая заключается в стремлении толковать слово «хозяйка» более широко, вернуть ему общественное звучание. Основания для этого самые серьезные. Много лет практически не была востребована обществом социальная активность женщин — ни к чему хорошему это не привело. И сегодня женщины все



# Поэтический клуб

Татьяна СМЕРТИНА

\*\*\*

Татьяна Смертина родилась и выросла в селе Сорвижи Кировской области, окончила Литературный институт имени А. М. Горького, выпустила



шесть поэтических сборников.

К этому можно добавить и сведения неординарные: является лауреатом премии Ленинского комсомола, растит двоих сыновей в небольшом подмосковном городе Дмитрове. Несколько лет тому назад журнал «Крестьянка» впервые познакомил своих читателей с ее стихами.

Как-то, при первом заочном телефонном знакомстве, я спросил у Татьяны о ее планах. С характерным оканьем тогда еще начинающая поэтесса сказала совершенно неожиданное: «К маме поеду, косить надо». Худенькая, бледнолицая, похожая на курсистку, сошедшую с полотен передвижников, Татьяна и стихи свои, посвященные сельской жизни — красивой и суровой, труду на земле, читает своеобразно: слова как бы поются, властно завораживают слух... Уверен, что в них откроется вам родственная душа.

Олег ДМИТРИЕВ

\*\*\*

Когда я сплю в избе привычно —  
В той узкой комнатке девичьей,  
Мне слышно, как ручей журчит  
И птица жуткая кричит.  
Так близок лес к моей избе,  
Что елки тянутся к трубе,  
И дятел сруб порой долбит,  
И белка в сених шелестит.

\*\*\*

В небе облако —  
Далеко,  
Как пролитое  
Молоко.  
Ах, молочная  
Эта грусть  
Окатила здесь  
Вербный куст:  
С каждой веточки  
Вниз легко  
Брызжет, капает  
Молоко.



С яблонь цвет осыпался,  
Слышен плеск с реки,  
Падают на землю  
Майские жуки.

Спрячет вечер плечи  
В черной бахrome,  
Милый мой, родимый,  
Приходи ко мне.

Приходи за поле,  
Где растет сосна.  
Будет плавать в небе  
Полная луна.

Ночь осыплет звезды  
Прямо в лопухи,  
Запоют в деревне  
Рано петухи.

Ты не пожалеешь,  
Теплыми ночами  
Навсегда оставишь  
Мне свои печали.

И в траве цветастой,  
В шепоте ее,  
Потеряешь счастье  
Глупое свое.

Я еще красивей  
Стану в полутьме...  
Милый мой, родимый,  
Приходи ко мне.

## В ТО ИЮЛЬСКОЕ ЛЕТО...

В то июльское лето  
Травы млели от зноя  
И ведро ударялось  
В дно колодца сухое.

Там ни ила, ни тины,  
Лишь ведерные звоны.  
Ночь напрасно поила  
Алый месяц каленый.

Изнывала калина:  
Лень стоять ей понуро,  
И стволом навалилась,  
Весь плетень пошатнула.

В то июльское лето  
Пела ронжа запоем  
И могучие сосны  
Исходили смолою.

По широкому полю  
Рожь густела и никла,  
И тянуло из леса  
Зноем и земляникой.

В то июльское лето  
Задышалась земляца,  
Темно-розовым цветом  
Полыхала зарница.

В то июльское лето  
Быстро ночь проходила,  
В то июльское лето  
Так тебя я любила!

Так тебя я любила,  
Что с тобой — на край света!  
В то июльское лето...

\*\*\*

Я посреди своей деревни,  
В зеленой замети берез,  
Там,  
Где журавль колодца древний  
Взлететь не может — так прирос.  
Там тропинка хилая,  
Гать, бревном мощенная.  
Я росла счастливая,  
Девка некрещеная!  
Окрестить забыли,  
Торопились очень,  
Но меня перстами  
Осенила осень,  
Теплые дожди  
Вылила в купель  
И, обвив туманами,  
В звонкую метель,  
Когда плыли листья  
На ветру, как рыбки,  
Бережно качала  
За кольцо у зыбки.  
О, как сладко я спала  
И под звон осин  
Вместе с травами росла  
Из земных глубин.  
Но болезнь сулила мне  
Местная знахарка  
И на ночь поила все  
Травяной заваркой.  
Дед не верил знахарям,  
У окна избушки  
Кипяток пил с сахаром  
Из железной кружки.  
Что ж вы накудесили,  
Осень и знахарка?  
Чем меня поили  
Из волшебной чарки?  
Что на грудь повесили?  
За какие муки?  
Сердце плачет песнями  
Про березы руки.  
Без лугов мне — тягостно.  
Без лесов я — в горе.  
Жить везде безрадостно  
Без родного поля.

\*\*\*

В дальней Японии,  
Где острова,  
Редкая есть  
«Сто веков — трава».

Чую, прабабушка  
Все же права:  
«Чем сто веков  
На чужбине рыдать,  
Лучше на Родине  
Год отсмеять!»

Рис. Н. САВЕЛЬЕВОЙ.





## РАЗВЕ ТАК ПРИНЯТО?

«Это письмо у меня нагорело. Как видим из прессы, по стране идет перестройка, и мы — за нее. Но в нашей деревне прежде больше было справедливости: что заработал, то и получи. А сейчас... Зарплату задерживают, да и начисляют ее несправедливо. Один не вспотеет, но получит 300 рублей, наряды ему напишет мать — бригадир или сестра — экономист. Кстати, почему теперь разрешается родственникам находиться в подчинении друг у друга, ведь в руководстве нашем круговая порука.

Хуже стало с питанием. Раньше можно было в райцентр съездить, купить колбасы, сыру, фруктов. Теперь же все по талонам да по заказам. Нечего готовить мужу и детям.

Мало уделяется внимания многодетным семьям, ветеранам. Меня все это просто из себя выводит...

Галина М., Кировская область».

Письмо мы направили в исполком Кировского областного Совета народных депутатов с просьбой разобраться, проявить участие по отношению к автору, матери четверых детей. Через некоторое время получили ответ из того колхоза, где живет Галина: «Жалоба обсуждена на расширенном заседании партийного бюро и правления колхоза. Некоторые факты, изложенные в жалобе, действительно имеют место. Родственных отношений в колхозе много не только среди руководителей, но и колхозников. Жена председателя колхоза работает главным экономистом, но наряды она не имеет права писать... Трудолюбивые колхозники зарабатывают по 300 и более рублей. Зарплата выдается раз в месяц, задержка с выплатой была лишь при

переходе на самофинансирование.

Муж заявительницы далеко не лучший колхозник. Старается больше простоять на ремонте, нежели находиться в поле... Многодетные семьи обслуживаются в своем магазине, но детских товаров всем не хватает, поэтому дефицит продают по заявкам жителей. По поводу того, что нечего готовить мужу и детям, можно сказать следующее: семья в личном подворье не держит никакой домашней живности, покупать все продукты в магазине, конечно, денег не хватает... Квартира, в которой проживает данная семья, одна из лучших. Трехкомнатная, с теплым туалетом,

ванной, имеется титан для горячей воды...» В конце подпись председателя колхоза и секретаря парторганизации.

Странно и нехорошо: письмо, оказывается, попало в руки тех, кого Галина упрекала в сегодняшних колхозных неурядицах. Эта практика прежних времен все еще не уходит, хотя вроде осуждена всеми. Что получается в таких случаях? А вот что: Галину вызвали на расширенное заседание парткома и правления колхоза и сняли с нее личную «стружку». На том проверка и «проявление участия» закончились.

Конечно, редакция направила в колхоз своего корреспондента: не дело, когда так «разбираются» с письмом и с автором.

В Галининой деревне — новые дома, хорошая сто-

ловая, в которой можно купить полуфабрикаты, служба быта, неплохой магазин, детский сад. О председателе колхоза отзываются как о крепком хозяине. Два года, как он пришел, а перемены видны. По крайней мере с прибылью стали жить. Понятно, что не все идет гладко, но жизнь движется, как считают многие колхозники, к лучшему. Может быть, медленнее, чем хотелось бы, столько еще проблем...

Председатель сельсовета, он же секретарь колхозной парторганизации и главный организатор проверки письма, в работе своей уверен: «Вот протоколы заседания, где жалобу разбирали. Изучайте, беседуйте, с кем хотите».

— Но зачем же, — спрашиваю у него, — было вызывать Галину на это за-

седание, устраивать судилище?

— Хотел сначала поговорить с ней по душам, спросить, чего вдруг в Москву обратилась. Пришла бы, потолковали, подумали, кому чем помочь. Но инстанции ответа ждали! Посоветовался с одним ответственным товарищем из района, тот говорит: «Это — уровень серьезный. Ты ее на партбюро вызови, надо документ иметь, в данном случае протокол, а потом ответ писать. Так принято». Я измаялся весь, пока эту бумагу составлял. Вроде все правильно, а неловко перед Галиной.

Подавлена случившимся и Галина. Письмо написала, чтобы душу излить. Про что люди говорят на почте (она там работает), про то и написала. Где факты, где слухи — она не знает и проверить не могла. Что от людей слышала, то и описала. Так ее теперь перед всей деревней жалобщицей выставили! На заседании не столько письмо, сколько ее саму разбирали!

Странно и нехорошо получается, когда человека, вздумавшего высказать свою точку зрения, начинают, как в старые добрые времена, «распекать». Смотрите: и Галина, и колхозный председатель, и секретарь парторганизации, он же председатель сельсовета, — все за деревенскую жизнь болеют, все хотят, чтоб скорее она изменилась. Но действуют при этом по какому-то казенному ритуалу. По бюрократическому «так принято».

Не знаю, сработал ли стереотип для «инстанции», но «заявительнице», обоим председателям и колхозникам он дал понять, что исполнение ритуала решению вопросов не способствует, наоборот — способствует ненужным, нелепым обидам и ожесточению.

Ольга ПЕТУХОВА

## СТЫДНО!

### АХ, ВЫ НЕ ЗАМУЖЕМ...

«Не подумайте, что жалуясь на судьбу, хотя, как и все, заслуживаю капельку счастья. Мне 28 лет. Окончила институт и вот уже семь лет учительствую в сельской школе. Есть у меня друзья. Их немного, но мне с ними хорошо. А в остальном... Я одна, пока не замужем, а значит, окружающим есть о чем посплетничать. Ладно бы этим занимались бабки старые, им вроде простительно, а то ведь парни, молодые мужчины. Трезвые, они и за версту не подойдут, не по Сеньке, видно, шапка, а пьяные куражатся.

Недавно проводил меня домой парень из соседнего села. У нас у обоих и в мыслях ничего не было, а его уже предупредили: смотри, она такая... Какая? Обычная женщина, каких много, только одинокая. Разве я не хотела создать семью? Вроде бог ни умом, ни внешностью не обидел. А вот не получается. За что же считать меня как бы человеком второго сорта? За то, что уважаю себя и не иду с первым встречным?»

Ольга

Молдавская ССР».

#### ОТ РЕДАКЦИИ.

«Ах, вы не замужем...» — эта расхожая фраза, случается, звучит как определение некоторой «второсортности». И самая умная, красивая, образованная, хорошо знающая себе цену женщина нередко бывает унижена этим. Почему? По какому праву мы судим? Неужели только потому, что чужая жизнь, не похожая на нашу собственную, кажется нам в чем-то ущербной? Но каждый человек проживает свою собственную, неповторимую жизнь, каждый делает свой выбор. И неизвестно еще, кто счастливее: тот, кто поступает «как все», или тот, кто строит судьбу на свой собственный лад. Не хочет Ольга выходить замуж за кого попало, верит, что дождется настоящего чувства. А если и не дождется — что же, неужели станет от этого хуже?.. Она сохранит себя как личность, сохранит чувство собственного достоинства, уважения к себе. Разве этого мало?





## КОМАНДИРОВКА ПО ТЕЛЕГРАММЕ

«ДОРОГАЯ РЕДАКЦИЯ К ВАМ БОЛЬШАЯ ПРОСЬБА ПРИЕДЬТЕ НАМ КИЕВ НАПИШИТЕ СТАТЬЮ О НАСТОЯЩЕЙ СОВЕТСКОЙ ЖЕНЩИНЕ ДОКТОРЕ УЧАСТКОВОЙ ПОЛИКЛИНИКИ МОСКОВСКОГО РАЙОНА ДЕНИСЮК АНАСТАСИИ ЛЕОНТЬЕВНЕ ХОЧЕТСЯ ЧТОБЫ И ФОТОГРАФИЮ ЭТОГО ПРЕКРАСНОГО СПЕЦИАЛИСТА ПОМЕСТИЛИ НА ПЕРВОЙ СТРАНИЦЕ ОБЛОЖКИ ВАШЕГО ЖУРНАЛА ЛУЧШАЯ ИЗ НАИЛУЧШИХ ДОКТОРОВ КОТОРЫМИ ПРИХОДИЛОСЬ ВСТРЕЧАТЬСЯ С ЧЕСТЬЮ ВЫПОЛНЯЕТ СВОЙ ДОЛГ И ВЕРНА КЛЯТВЕ КОТОРУЮ ДАВАЛА МЫ БЛАГОДАРНЫ СУДЬБЕ ЗА ТО ЧТО ВСТРЕТИЛИ НА СВОЕМ ГОРЬКОМ ПУТИ ЭТУ МИЛУЮ ДОБРУЮ ОТЗЫВЧИВУЮ ЗАБОТЛИВУЮ ПО-МАТЕРИНСКИ ЛАСКОВУЮ ДОКТОРА АНАСТАСИЮ ЛЕОНТЬЕВНУ ЭТИ СЛОВА МЫ УВЕРЕНЫ ПРОИЗНЕСУТ ВСЕ ЕЕ ПАЦИЕНТЫ В ОДИН ГОЛОС ПОДРОБНОСТИ ПРИ ВСТРЕЧЕ С НАМИ С ПРОСЬБОЙ И УВАЖЕНИЕМ К ВАМ СЕМЬИ КОЗЛОВЫХ ГУЗЬ И ДРУГИЕ ЭВАКУИРОВАННЫЕ ИЗ ГОРОДА ПРИПЯТИ ВРЕМЕННО ПРОЖИВАЮЩИЕ В ГОРОДЕ КИЕВЕ»

Не удивляйтесь странной орфографии текста: это не письмо, а телеграмма. Авторы ее сэкономили на точках и запятых (каждая считается за слово), но не на словах любви и благодарности.

А подробности таковы: поликлиника, где работает доктор Денисюк, находится в новом жилом районе «Теремки». При нашем появлении маленькая очередь у ее кабинета заволновалась, как всегда быва-

ет, когда кто-то норовит куда-то проникнуть не в свой черед. Но когда люди узнали, по какому случаю мы здесь,— у них глаза стали другие.

...Прием шел как шел.

— Ровенько лягте,— говорила Анастасия Леонтьевна пациенту. А голос у нее теплый и нежный.— Вы когда чувствуете боль— до того, как позавтракаете, или после? А когда сильнее? А нет ощущения, что вот здесь, как камень? А когда нервничаете— не замечаете, что больше болит? Не помните, кислотность мы когда определяли? Давно? Ну, ничего страшного, я думаю...

Впечатление такое, что этой молодой голубоглазой женщине ничто на свете не интересно так, как знание: в какой момент у пожилого человека, что перед ней, возникает чувство боли. О себе доктор Денисюк сочла нужным сообщить, что работает она уже двенадцать лет, родом с Волыни, у нее двое детей. И что писать про нее не надо, потому что не о чем писать. Просто ее пациенты, пережившие чернобыльскую трагедию, очень чувствительны и эмоциональны. Все, что делает Анастасия Леонтьевна,— это пытается всякий раз поставить себя на их место. Всячески помогать им— долг не только врачебный, но и человеческий, так что тут и говорить не о чем.

...Очередь у кабинета ждала теперь не только приема, но и меня. Каждый хотел что-то добавить к телеграмме. Людмила Мартыновна Шульга, машинист насосных установок, пришла вместе с мужем, Николаем Наумовичем— он работает слесарем.

— Я таких, как Анастасия Леонтьевна, и докторов-то не встречала!— торопилась рассказать Людмила Мартыновна.— Один раз прихожу, а она в пальто уже: ребенок у нее заболел. Извинилась передо мной, осмотрела, как всегда, внимательно...

— Эта женщина нас вытасила,— добавляет Николай Наумович,— не одного меня— всех припятских. Люди с участка, где она раньше работала, до сих пор к ней ходят, и она принимает. Вы правильно сделали, что приехали: надо обращать внимание на хороших людей.

Подошел степенный черноусый человек, представился: Александр Михайлович Корнейко, водитель.

— Меня другой врач наблюдает, но я вижу со стороны, что доктор Денисюк очень добрая. Она для своих больных себя забывает. Особенно зимой, когда грипп и простуды, не считается со временем, сколько больных— до тех пор у нее прием.

Из кабинета рядом выскользнула девушка в белом халатике.

— Я слышу ваш разговор. Я Анжела Костюченко, медсестра. Тоже с Припяти, временно здесь работаю. Другого такого человека, как Анастасия Леонтьевна, нет. Вот на нее все и взваливают. Знаете, она столько работает, что, наверное, даже в ущерб своей семье.

Опять слово берет Николай Наумович Шульга:

— И сестричка, что с ней, под статью Анастасии Леонтьевны. Очень старательная. Только не знаю, как зовут.

А мы знаем: медсестру зовут Елена Ивановна Вавринтович. Прав Николай Наумович: надо обращать внимание на хороших людей.

Ф. ГОРИЧ

г. Киев.

Фото Е. МАТВЕЕВА.

## ПРИКАЗ... ОБ ОТМЕНЕ ПРИКАЗА

«Это письмо пишу по просьбе книголюбов поселка Якшанга, в котором более 3,5 тысячи жителей. Какой-то начальник решил, что мы обойдемся без книжного магазина. Уже обнародован приказ о его закрытии. Лучше бы винный закрыли. Обращались мы с коллективными письмами в обком партии, облкниготорг, но ничего так и не добились. Одно объяснение слышим в ответ: книги— продукция нерентабельная. Значит, водка рентабельна, потому пусть пьянство процветает, а культуру давайте ограничивать. Как нам быть, как отстаивать свое право на книгу?»

По просьбе жителей Якшанги член комиссии по борьбе с пьянством Нина МАСЛОВА».

ОТ РЕДАКЦИИ.

Мы позвонили в Костромской облисполком, попросили прояснить ситуацию. Анна Сергеевна Сухоцкая, старший референт организационно-инструкторского отдела, объяснила, что книжный магазин в Якшанге небольшой, а хлопот с ним много. Художественная литература быстро расходуется, остальная залеживается. Вот и решили руководители облкниготорга облегчить себе жизнь: издали приказ о закрытии магазина. И только под давлением общественности, обратившейся за помощью в «Крестьянку», начальник управления издательств, полиграфии и книжной торговли облисполкома В. В. Плюнин издал приказ... об отмене приказа.

Казалось бы, все кончилось благополучно, книголюбы отстаивали свое право на книгу. Жаль только, что для того, чтобы доказать очевидное, приходится тратить столько сил и времени и искать помощи в Москве.



## КАК ВЫУЧИТЬ ЯЗЫК

Вера Семеновна чувствует: в 53 года ей не дано усвоить эстонский язык в большем объеме, чем его «преподает» пятилетний внук Роланд, бывая у нее в гостях и по-эстонски объясняя, что каши он не хочет, а хочет, наоборот, гулять.

В школе № 13, где Вера Семеновна ведет младшие классы, делается даже больше, чем предписано, чтобы малыши выучили язык. Им его преподают со второго класса, хотя полагается с третьего. Преподают, впрочем, вполне по-русски: совершая во имя благого дела мелкие нарушения всяких инструкций, а также на энтузиазме.

Катастрофически не хватает преподавателей — педагоги из эстонской школы нарасхват. В дефиците учебники. Но самое плохое — нет в Нарве языковой среды, без которой учить язык можно десять лет и не знать его (как многие из нас учат и не знают английский). О такой роскоши, как пластинки, магнитофонные записи, лингафонные кабинеты, и речи нет. Все надежды на то, что ко времени, когда это будет, дети привыкнут к языку, освоят его стихию. И на то еще надежда, что родители ребят тоже сейчас учат язык — кто как умеет.

О межнациональных отношениях Вера Семеновна стала задумываться на шестом десятке, когда некоторые статьи в местной прессе, а главное — разговоры заделали ее национальное чувство. До пятидесяти она прожила с сознанием «русский — не русский, какая разница?». Полагала, что это и есть интернационализм. До сознания, что важнее способность ценить, уважать душевный и культурный мир другого народа, ценить именно «непохожесть», учиться лучшему, что есть у другого, — до этого надо было дожить, многое додумать, научиться по-новому смотреть на то, что уже было и прошло.

Сегодня Вера Семеновна вспоминает директора школы № 1 Леонида Густавовича Клинберга: «Научил работать четко». В свое время он завел своего рода стенгазету (или ведомость) — словом, лист ватмана, который озаглавил: «Кто шагает не в ногу». И заносил на этот лист дисциплинарные упущения учителей. Нотаций не читал, но просчеты обнаруживал. В те-то годы Вера Семеновна посмеивалась над педантизмом директора. Сегодня говорит: «Научил культуре труда, это отличает эстонцев».

А еще научил видеть дальше

схемы. Именно он открыл Вере Семеновне, сколь важно работать с сильными учениками, слабым же приучать не жить за счет сильных, а тянуться за ними. Что показалось в те дальние уже годы переворотом всех педагогических истин. Ибо до того учила Вера Семеновна так, как ее учили. Это сегодня она за свой счет ездит к педагогам-новаторам. Это сегодня ее малыши во 2 «Б» раскованны, не сидят на уроке по команде «смирно», благонаравно сложив руки. Помог же ей принять новое, не бояться его Леонид Густавович, благодарность ему вечная.

Вера Семеновна и раньше вспоминала Леонида Густавовича с нежностью. Но полагала, что эта культура труда свойственна персонально ему. Сегодня думает иначе: культура труда — эстонца, незашоренность мышления — эстонца. Народы учатся друг у друга, а не только люди — Вера Семеновна у Леонида Густавовича или наоборот.

Чтобы подтвердить мне это свое открытие, Вера Семеновна ведет меня на балкон. Под окнами девятиэтажного дома, где она живет, скверик. Такой, знаете, красивый, ухоженный. Кустарники подобраны по оттенкам листьев, подстрижены. Цветы посажены продуманно, чтобы всегда что-то цвело. Особенный скверик, это правда. «Эстонская работа», — говорит Вера Семеновна.

В этом же доме, этажом ниже, живет старичок, Эйндрих Киви-майстер его зовут. Это он на велосипеде возил подходящий грунт, выкапывал у речки кустарник, привез из деревни, где раньше жил, цветочную рассаду.

Я вижу: старый человек со шкиперской бородкой и в очках несет ведро воды, поливает цветы. А ему помогает кто-нибудь?

— Нет, — Вера Семеновна и сама удивлена, — не помогаем. Кто его знает, почему... — Потом говорит жестко и сердито: — Вот такие мы.

Только однажды, когда хотели провести через этот скверик коммуникации к соседнему зданию, дом восстал и порушить скверик не дал.

Глядя, как старичок несет следующее ведро, Вера Семеновна вспоминает уже совсем к сквернику не относящееся: как в интернат, где она давным-давно работала, привезли после Ташкентского землетрясения узбекских детей. Они были очень-очень плохо подготовлены, и Вера Семеновна ставила им двойки. А теперь ей совестно:

— Ну, как я могла? Дети такое пережили. Их от дома оторвали...

Четверть века минуло. Те ре-

бята-узбеки небось не только двойки, саму-то Веру Семеновну забыли, всего-то год у нее проучились. А она помнит, потому что считает себя виноватой: подгоняла тех детей под общий ранжир, не пыталась посмотреть на себя, на новую для них среду их глазами. Вот эта способность «грызть» себя, осознав свою вину, — черта, конечно, русским свойственная.

## КРАСНОЕ ПЛАТЬЕ С МЕХОМ

Тогда же, четверть века назад, и вошел в жизнь Веры Семеновны Леша.

Давно замужем была. Гене, сыну, минуло уже семь лет. Учиться его определила в интер-

**Вера Семеновна Зенина живет в Нарве уже около тридцати лет. Город этот — в Эстонии, от России его отделяет только река. За рекой живет сын Веры Семеновны Геннадий с женой Женей и детьми Ваней и Машей. А если ехать в глубь Эстонии, там в Таллинне другой ее сын, Алексей с женой Аллой, внуками Веры Семеновны Роландом, Робертом, Кариной и Катариной. Ваня с Машей зовут ее бабушкой. Роланд — «вана-вана ема», что примерно означает «старшая бабушка» (таллиннская бабушка Роланда молотке и потому именуется «вана ема»). Но как ни зови — речь об одном: о любви, о родстве.**

# Уроки Эстонского



Папы и мамы многих ребятишек из 2 «Б» тоже учились у Веры Семеновны.  
Фото И. КИВИМЯЕ.

нат, где преподавала. И привезли детдомовских. Из дошкольного детдома их передавали в интернат. Один мальчонка не желал расставаться с воспитательницей, которая привезла детей: «Так орал — невозможно».

С этим мальчиком подружился Гена. И было в Леше то, чего Вере Семеновне недоставало в сыне: ласковый, чуткий, открытый. Стал он бывать у них в доме. Как-то заболел в канику-

лы, а в интернате закрывали изолятор — врач тоже хотел отдышать и решил положить мальчика в больницу. Ну и взяла его





## Для Веры Семеновны

Вера Семеновна домой к себе, сама и лечила. К лету хотела устроить в лагерь, но Леша обиделся:

— Да-а, Генка будет рыбу ловить, на велосипеде кататься, а я...

Взяла и на лето. Похожи такие истории одна на другую: как тянется одинокий ребенок к ласковой женщине, и не может она его оттолкнуть, женская, материнская природа не велит.

Она стала искать родственников Леша. И написали ей инстанции и просто добрые люди, что женщина, родившая этого мальчика, лишена прав материнства как хронический алкоголик, что детей у нее несколько, все в детдомах.

Отец Веры Семеновны сказал: «Вера, ну что ты! Ведь не последний кусок доедаем». И Зенины усыновили Лешу.

Потом женщина, родившая Лешу, приедет, попросит встречи, но Вера Семеновна отправит мальчика к отцу в деревню

прямо посреди учебного года. Гена при этом будет Леше люто завидовать. А женщина, родившая Лешу, будет ходить в интернат, настаивать на своих правах, ссылаясь на то, что к усыновленной добрыми людьми дочери ее ведь пускают... Сама же Вера Семеновна узнает, что еще один Лешин брат живет здесь же, в Нарве, усыновлен бездетной латышской семьей. Но в той семье контактов с Зениными не захотят, оборвут разговор.

В восемь лет у Леша обнаружилось неприятные привычки. Он терпеть не мог зашнуровать ботинки. «Как все детдомовские», — с болью подметит его приемная мать. Терпение же нужно с ребенком, — а кто терпеливо учил Лешу? Дали ему велосипед, а он покатался и бросил на улице. Непрактичный, не привыкший к собственности, — сообщала Вера Семеновна. Однако в другой раз дала им с Геной по рублю, так Леша оба рубля утащил, спрятал и потихоньку покупал сладости.

Все трудности, которые переживают матери подрастающих мальчиков, пережила Вера Семеновна именно с Лешей. Гена рос «беспроblemным» ребенком. А за Лешу она всегда боялась.

Боялась, что сосед по коммунальной квартире слишком часто объясняет непоседливому мальчику, как много делает для него мать. Вера Семеновна чув-

ствовала: слишком много благодарности — это ничего хорошего, это унижает. Сама она умела смотреть на мир, на себя Лешиними глазами. Как-то пришли приятели, Леша их ободряет: «Не бойтесь, папа добрый». И не в первый раз отмечает Вера Семеновна: мальчик словно боится мужчин, ждет от них плохого.

Смотрела Лешин дневник — он тогда восьмой класс окончил. Весь дневник исписан красными чернилами. Записи сообщали, сколь Леша несовершенно. А в конце дневника список учителей. И против каждого имени пометки: «хорошая», «плохая»,

«добрая», «злая». И все замечания выписаны с пометкой: «зл.», «хор.». Например: «Безобразно вел на уроке» — и пометка «зл.» Или: «Немедленно постричь волосы» — и пометка «хор.». То есть справедливое замечание. Поняла тогда: не только о Леше составляли мнение, писали его красными чернилами. Его оценки были столь же неколебимы, хоть и тайные.

«Человек в напряжении рос», — скажет Вера Семеновна.

Ведь он, без конца нарушавший всякие запреты, всегда старался опередить возможный упрек Веры Семеновны и объяснить, где задержался, почему нарушил. И она, уловив эту его торопливость, замирала от жалости, думала — как удержать сына от проступка, но чтобы не было в нем этого напряжения.

А поводов для такого рода раздумий было, ой, предостаточно. То курить вдруг начал. То приятелей завел — самых что ни на есть непутевых. Но понимала Вера Семеновна: Леша добр и привязчив, и именно потому, что он такой, бросить человека не может, тем более по какой-то причине отринутого.

Поступил в морское училище рыбной промышленности — привез из загранки кассету с полуприличными записями. Пошел работать — вдруг начал пить, угощал своих беспутных и безденежных друзей. А когда Вера Семеновна пыталась вести с ним беседы, намекнул на роковую наследственность, перед которой он, видите ли, бессилён.

Но вряд ли может мальчик 17—18 лет быть более открытым перед матерью, чем был Леша. Он ей все о себе рассказывал, когда жил дома. А уехал — писал много, и часто, и обо всем. Как сшил брюки: «В коленке сделал 24 см, на конце 30 см. Только не сделали скоса на конце, придется самому». Жаловался, что прыщи замучили. Гордился: «Сдал физику на четыре. Сам начальник училища задавал вопросы. Вышел из кабинета дрожа. Даже есть не захотелось». Объяснялся по поводу крамольной кассеты: «Все равно бы я ее стер, что мне — делать нечего, ее слушать? Ведь этим сам себя и вас черню».

Когда сыновья женились, как-то так вышло, что писать Вере Семеновне стали невестки. Сестра ее, Лидия Семеновна, все боялась, что Леша ошибется в выборе: «Ему бы такую жену, чтоб жалела его за все его прошлое. Должна же откуда-то идти к человеку любовь».

Эта самая тетя Лида всегда Лешу ласкала, одаривала. И пылкая его благодарность требовала каких-то небывалых



ответных шагов: «Тетя Лида! — клялся маленький Леша, — когда я вырасту, я тебе куплю... красное платье с мехом!..»

Намерения у него всегда были благородные, другое дело, что не все они осуществлялись. Но Вере Семеновне (и Лидии Семеновне, конечно, тоже) не надо было красных платьев. Все, что им должен Леша, — это чтоб жил хорошо со своей Аллой и поднимал малышей. Так оно и идет. Квартиру вот недавно получил четырехкомнатную. И бабушка Аллы с ними. Она эстонка, поэтому маленький Роланд и зовет Веру Семеновну «вана-вана ема». Она, честно сказать, уверена, что и Леша эстонец. Вот он какой, рослый, светлый. Конечно, эстонец.

## ВОТ МОЯ ДЕРЕВНЯ

Алексей не знает, куда посадить Веру Семеновну, когда она приезжает в Таллинн. Не то что Геннадий: «Нагнет голову и сидит как бирюк». С детства такой: «Насупится, его не приласкаешь». Но, говорит Вера Семеновна, «случись со мной что — опорой будет Гена. Он человек долга».

Сельским жителем стал по убеждению: «На селе свободнее, вольнее».

Но рабочий день здесь равен световому!

— Я не об этом говорю.

На селе начальства меньше?

— Я сам начальство (Геннадий — начальник мехдвора).

У него в совхозе «Прибережный» в Кингисепском районе и огород, и скотина, и теплицы. У него роскошная трехкомнатная квартира (не преувеличиваю — роскошная по любым меркам). А он ее собирает сдать, потому что строит дом.

Нет, Геннадий не хозяйственный мужичок. Он хозяин. На приусадебном участке опробует идеи, которые пока не имеет возможности реализовать в совхозе.

О нем не раз писали местные газеты — и когда работал трактористом, и когда несколько лет возглавлял отряд по кормодобыче. Отмечалось при этом техническое остроумие принятых им решений. За год своей жизни не произносит, наверное, Геннадий столько слов, сколько о нем написано.

Вере Семеновне, однако, Геннадий кажется незащищенным

и нуждающимся в опеке. Когда Женя, его жена, на заре их семейной жизни сказала: может обойтись без обеда, был бы чай — Вера Семеновна взволновалась, что невестка и впрямь сына будет чаем вместо обеда поить.

Женя по национальности — вепска. Маленький народ этот по языку родствен финскому и эстонскому. Вере Семеновне, как уже сказано, такая подробность, как национальность, глубоко безразлична (плохо это, хорошо ли, однако так). Любовно оглядывая выхоленную, рослую внучку, она с удовольствием отмечает: «Машенька всей статью в Женю». И вся родня у них такая — «перемешанная»: одна из племянниц замужем за белорусом, сестра Лидия, которой Леша сулил красное платье, — за ижорцем.

Раньше вся деревня была ижорская. Ижорцы — «родственники» и эстонцам, и вепсам, и финнам. Но после войны, когда семья Веры Семеновны переехала сюда, ижорцев большей частью выселили в российскую глубинку. Иных репрессировали. Вина этих крестьян, охотников, рыбаков была та, что жили у границы, по другую сторону которой находилась Финляндия.

Вот в эту-то разоренную деревню, в опустевшие дома и вербовали новых жителей в русских селениях. Вербовали и в Кировской области, где жила семья Веры Семеновны. Шестеро их было у отца с матерью. Отец воевал, Лидия, старшая сестра, тоже после школы ушла на фронт, была зенитчицей, демобилизовалась осенью 45-го. Мать, доярка, старалась сохранить свой выводок, да не сумела. Другая, старшая, сестра Веры Семеновны, восемнадцатилетняя девушка, одна на несколько деревень почтальонша, застудилась. Понятно: ни дорог, ни транспорта, зима по полгода, а они все были полуголодные. Долго и страшно умирала сестра от туберкулеза, который, конечно, лечить было нечем и некому. А они все — год! — тихо ждали, когда умрет. И уж после того переехали в Прибалтику. Вере Семеновне было в ту пору 12 лет.

Ой как немилы были ей сначала новые места! Небо низкое, дожди частые, не леса — мелколесье. Потом обжились. И для того же Геннадия (да и для Алексея) деревни Ропша да Куземкино — самая что ни на есть родина,

здесь их корни, возле речки Луги в зарослях черемухи. И переплелись эти корни с ижорской родней — один из них стал дядей братьям Зениным. Так пустили где-то в России новые корни и многие ижорские семьи, не вернувшиеся на берега Луги, когда появилась возможность вернуться. Не их вина, что разметало многие народы по огромной стране. Не их волей и не волей их отцов-дедов вершились трагические переселения. И не национальные границы разделяют насильников и жертвы насилия. Но то, что люди сумели после ужиться, — их заслуга и отцов-дедов. И не вырвать сегодня один корень, не повредив другие...

Нынче весной в Таллинне на съезде женщин Эстонии на заседании комиссии по международным отношениям зашел, конечно, разговор об эстонцах и неэстонцах, которых в республике 40 процентов. Одна женщина в пылу спора спросила Веру Семеновну: «Но неужели вас не тянет на родину, туда, где ваши корни?» С тех пор думает об этом Вера Семеновна. Самой себе старается ответить честно. В общем, так: тянет. Милы ей вятские места. Но возвращаться не к кому, там дальняя родня. Все близкие — здесь. Тут и могила отца с матерью. Главное же — Леша с Геной, Маша с Ваней, Роланд, Роберт, Карина, Катарина: «Если бы не было у меня отростков, уехала бы на родину».

Но «отростки» — то есть, они пустили «корни» в эту землю. Оторвать Веру Семеновну от детей и внуков — чем это справедливее, гуманнее, чем выселение ижорцев?

Да и кому может стать лучше, если уедет эта женщина? Если не будет в Нарве прекрасного педагога, если у Леша и его детей не будет рядом матери и бабушки, если будет добрым человеком меньше? Мне лично хотелось бы жить и работать рядом с Верой Семеновной Зениной. Есть в ней свойство редкое, особенно по нынешним временам. Живо в ней идеальное, нравственное начало, которое сегодня, как известно, тоже в дефиците. И на этот счет позволю высказать догадку — почему сохранила Вера Семеновна душу живую.

Леша (да и Геннадий) не раз говорили матери, что она «смотрит на мир сквозь розовую ки-

сею». Алексей — когда Вера Семеновна ужасалась его рассказам о том, как хищнически относятся рыбаки к обитателям моря. Геннадий — когда она, к примеру, упрекает его, что река Луга у деревни зарастает водорослями: «Сыплете где попало удобрения, вот водоросли и растут». «Я не сыплю», — возражает сын. «Неважно, ты же в совхозе работаешь», — спорит Вера Семеновна. Вот тут и слышит она про розовую кисею.

Я, однако, думаю, что Алексей и Геннадий благодарны матери, что она такая. Алексей знает, что Вера Семеновна протестовала бы, если бы при ней убивали, в муку перетирали морское зверье, обозначенное в Красной книге. У Геннадия нет оснований сомневаться: мать на его месте «выступала» бы по поводу удобрений, по-учительски дотошно объясняла бы что к чему. Человек может жить иначе, чем его родители, по-иному, чем они, смотреть на жизнь, но для уверенности в том, что добро на земле не бессильно, ему нужно знать: родители его — люди глубоко порядочные, нравственный разор, духовное разложение возможны где угодно, но не в его доме, не в его семье, не с его корня порча идет. Да, Вера Семеновна доверчива и часто принимает должное за сущее. Но она не ставит под сомнение идеал — и тут ее сыновьям повезло, отчий дом для них — опора и нравственная.

Сегодня люди, подобные Вере Семеновне, переживают трудные времена. Все та же Лидия Семеновна, сестра ее, увлеклась было, показывая мне документы военной и мирной поры, но помрачнела вдруг: «Жизнь прошла, а только и осталось, что эти бумажки». И тут же добавила: «Но ни в одной меня не хаут!»

Всю жизнь им сулили в дар прекрасное будущее (вот-вот наступит!) — как Леша сулил красное платье с мехом. Но дарили всегда — они сами: свой труд, свою доброту, свою любовь.

Вряд ли выучит Вера Семеновна эстонский язык. Но гораздо важнее другое — то, чему она научилась, чему может научить: ощущать в волнах житейского бурного моря твердь немеркнувшего идеала человеческого братства.

Татьяна БЛАЖНОВА

Эстонская ССР.



## КАК ИЗБАВЛЯЮТСЯ ОТ «ДЕВУШЕК С ХАРАКТЕРОМ»

Уж сколько слышу: надо принимать закон о молодежи. Еще как надо! Может, хоть он об-разумит тех, из-за кого мы убегаем из села. Дума-ете, от трудной рабо-ты уходит сельская мо-лодежь? От грубости, от неуважительного отно-шения, а то и попросту от хамства.

Я окончила Яхром-ский совхоз-техникум с «красным дипломом», то есть с отличием. Рас-пределили в Талдом-ский район, где я, ка-жется, не слишком была нужна. Из одного совхо-за сбежала от безделья, перевели меня в совхоз «Талдом», но и тут рабо-ты по специальности не было, устроилась секре-таршей директора. Сто шестьдесят, прическа, маникюр, бумажки... Но, во-первых, сто шестьде-сят — не заработок, а во-вторых — училась-то зачем?

И вот, когда с Ахтим-неевской фермы сняли бригадира и предложи-ли эту работу мне, я сог-ласилась, полная ра-дужных надежд, кото-рые выросли на обеща-ниях руководителей: по-можем, подскажем, на-учим. А вся помощь све-лась к тому, что бригади-ра при всех кроют по-следними словами. И на-зывается это — «наука». Выговорятся и уезжа-ют, а ты остаешься с теми, кому должен от-давать распоряжения. Говорю главному зоо-технику: «Я же молодой специалист, за душой — книжные знания, помо-гите мне!» А он: «Это в Америке есть школы менеджеров, а у нас каждый учится в про-цессе работы». То есть набивай себе шишки, пока места на лбу хватит.

Что же это за «шиш-ки»?

Ферма моя Ахтимне-евская — лучшая в сов-хозе по надоям, но та-кая старая, что я не предполагала, будто та-кие бывают. Здесь все вручную: корма для

своих 25 коров доярки приносят с улицы в кор-зинах, доят в бачки, а потом относят их в мо-лочную. Навоз выгреба-ют лопатой в тачки и отвозят в яму. Скот-ник придет пьяный, а за-мечание сделать нельзя: обидится. У доярок тоже лада нет. Все лето жаловались на прежнего бригадира, теперь и мною недовольны: зарплаты мало начис-ляю.

Но ведь я никого не обманываю, сколько за-работала, столько и на-числю. Но как была для них чужая, так чужой и осталась.

Когда я начала рабо-тать, совхоз строил дом. И до последнего момен-та все мне говорили: там и твоя квартира. А при распределении обо мне и не вспомнили. Так и живу в деревянной развалюшке. Я не при-вереда, к хоромам не привыкла, могу и здесь пожить, только маме с ее сердцем трудно воду таскать, печь то-пить. А я ей не помощни-ца: большую часть дня на ферме. И при этом слышу: «В том, что надои на корову больше 4100 килограммов, твоей заслуги нет». Тогда за-чем я тут? Выходит, бригадир — это человек, на котором «разряжают-ся»? Начальство при-едет, «разрядится», не выбирая выражений, и уедет. И целый день на тебе «разряжаются» ра-ботники фермы. За то, что механизации ника-кой, что корзины таскать тяжело, навоз лопатой убирать — это в наши-то дни! За то, что заработки низкие, что в магазине ничего не купишь. За то, что завтра опять чуть свет вставать надо...

Конечно, я тоже «не подарок», с характером. Но если я доярку с лю-бым характером обяза-на уважать, а руководи-телей, в том числе и «крутых», обязана чтить, — ведь мне и с теми и с другими рабо-тать, — то почему же со

мною никто не считает-ся?

Елена ЛЕБЕДЕВА  
Совхоз «Талдом»,  
Талдомский район,  
Московская область.

### ОТ РЕДАКЦИИ.

Мы так ждем, что придет на село новый человек — молодой, знающий, бескомпромиссный. Продолжит то, что начато, исправит то, что упущено. И вот он пришел. А мы не готовы к встрече с ним, забыли поднять притолоку у дверей: подумаешь — пригнется! А он не хочет приги-баться, как не захотела при-гнуться Елена, а значит, бро-сила вызов: тем, кто «свер-ху», — своей непокорностью, тем, кто «снизу», — своей тре-бовательностью.

И стала не нужна. А ведь именно сейчас, при переходе на новые формы организа-ции труда, роль специалистов должна быть как никогда вы-сока. И судить о них, есте-ственно, надо не по характе-ру, а по умениям, знаниям. По работе.

Ахтимнеевская ферма пе-реходит на аренду. Поговари-вают, что арендный коллек-тив возглавит... шофер. А что будет с Еленой? Ей самой бы хотелось взять коровник в аренду. Двух братьев угово-рила приехать — чтобы звено было семейным. Братьев на работу приняли, а подходя-щего коровника так и не на-шли. Видно, действительно строптивный характер Елены не по нраву руководству сов-хоза и от нее хотят избавиться. А заодно и от ее знаний, от ее молодых рук, от заинте-ресованного, хозяйского от-ношения к делу. То есть от всего того, к чему так рьяно призывают молодых специа-листов в теории и к чему не готовы на практике. И, как показывает почта «Крестьян-ки», не только в совхозе «Талдом».

Сейчас Елена и ее братья с удовольствием поехали бы работать туда, где они по-настоящему нужны.

Так что, уважаемые руко-водители, если в вашем хо-зяйстве нужен молодой тол-ковый зоотехник и молодые работающие механизаторы — пишите Елене.

## ЧУЖОЙ ОГОРОД

Не первый год в поисках справед-ливости пишет в различные органи-зации Николай Агафонович Алексе-ев. Не за себя хлопочет, за сестру.

Анна Агафоновна Журавлева, се-стра Николая Агафоновича, купила новый дом. Вот только земля возле него ей не приглянулась, и участок постепенно зарос. А соседский ря-дом ухожен, на него и посмотреть приятно. Прирезан он к дому, где сейчас постоянно никто не живет.

А в доме этом еще совсем недавно жила большая семья Смирновых. Невестка, Елена Яковлевна Смирно-ва, рано схоронила мужа, осталась с тремя детьми, обзавелась в этой же деревне своим домом, но родню мужнину не забывала. Пятнадцать лет тянула Елена Яковлевна два дома, но стариков не бросала: кор-мила, обстирывала, обрабатывала огород. А схоронив обоих, попросила оставить эти две сотки земли ей. Вот из-за этого участка и разгорелся весь сыр-бор.

А тут еще местные власти, устав от многочисленных проверок по жало-бам брата и сестры, пошли у Журав-левой на поводу. Вызвали Елену Яковлевну в сельсовет и попросили: отдай ты им ради бога хотя бы часть огорода. Поплакала Елена Яковлев-на, но забор перенесла...

А конфликт после этого не только не затих — разгорелся с новой силой. Брат и сестра решили, что они «в своем праве», и в различные инстан-ции снова полетели жалобы. Нако-нец, собрали сход. Люди молчали, но в их глазах Анна Агафоновна видела осуждение. И не выдержала. Неожиданно для себя закричала:

— За что вы меня так? Я с мало-летства в колхозе, медаль имею, столько горя пережила, за что?!

Да, судьба у Анны Агафоновны Жу-равлевой непростая. Работала много и честно. Скандалисткой и склочни-цей не считалась. А теперь ее дом стороной обходят. Но люди помнят ее другой! И потому на сходе прозвучали слова, которых все ждали:

— Нюра, опомнись! Задурили тебе голову — себя забыла. Опомнишь-ся — старого не помянем.

...Сразу после схода всем миром пошли подбирать Журавлевой зе-млю. Нашли очень хороший участок, близко от дома.

Вроде бы вопрос исчерпан, и мож-но поставить точку в столь затянув-шейся истории. Но когда я уезжала, брат и сестра подошли ко мне, и Ни-колай Агафонович передал... новую жалобу. Анна Агафоновна сказала: «Брат считает, огород мы отвоюем».

А стоит ли этот клочок земли доб-рого имени, уважения людей? Быва-ет, ввязываясь в мелкие дразги, пу-скаясь в погоню за грошовой выго-дой, забываем мы о главном: своем достоинстве, своей чести...

Валентина КРАУКЛИТ  
Ярославская область.



# Посоветуйся с юристом

## ПОЧЕМ ТРАКТОР?

«Мы заключили с совхозом договор аренды для выращивания томатов, но техники у нас нет. Можем ли мы купить трактор?» — спрашивает М. Г. Гасанов из Дагестанской АССР.

— Перечень транспортной и сельскохозяйственной техники, которая может продаваться до 1990 года за наличный расчет кооперативам и гражданам, занимающимся индивидуальной трудовой деятельностью, определен постановлением Совета Министров СССР от 23 июня 1988 года № 789 (СП СССР, 1988, № 29, ст. 80).

В перечень входят: автомобили грузовые — ЕрАЗ-762 в, ИЖ-2715; тракторы тяглового класса до 3 тонн — Т-16ММЧ, Т-16М, типа Т-25, Т-40М, Т-28×4-М, ДТ-75; тракторные прицепы 2-ПТС-4-793, 2-ПТС-4М; сельскохозяйственные машины — плуги тракторные, сеялки тракторные, культиваторы тракторные, запасные части.

Сельскохозяйственным и рыболовецким кооперативам, хозрасчетным арендным коллективам и арендаторам сельскохозяйственная и транспортная техника продается по ценам, установленным для колхозов и совхозов, и в том же порядке.

«Является ли колхоз кооперативом?» — интересуется Н. А. Маслова из Кемеровской области.

— Да, юридически это кооператив. Об этом сказано и в Законе о кооперации в СССР (статья 33). Однако, являясь кооперативом юридически, фактически колхозы долгие годы функционировали как государственные предприятия. Решения мартовского Пленума ЦК КПСС (1989 г.) снимают управленческие путы с колхозов, и есть надежда, что они вернуться к своей сути, станут самостоятельными коллективными хозяйствами.

«Может ли руководство совхоза перевести ферму на арендный подряд без согласия доярок?» — задает вопрос Анна Королева из Вологды.

— Нет, не может. В соответствии с Указом Верховного Совета СССР переход на аренду — дело абсолютно добровольное и для трудового коллектива и для отдельного человека.

На вопросы наших читателей отвечал юрист А. ЛЕВИЧЕВ.

# АЗБУКА АРЕНДАТОРА

Неудачи многих арендных коллективов чаще всего объясняются неумением считать, прикидывать выгоду, следить за доходами и расходами. Поэтому сегодня мы поговорим о **БУХГАЛТЕРСКОМ УЧЕТЕ** и постараемся выработать правила, которые уберегли бы от ошибок.

Будущие арендаторы еще до подписания договора должны серьезно взвесить, стоит ли браться за дело. Их должны интересовать конечные результаты, то есть, другими словами, необходимо знать, на сколько рублей они произведут продукции, за сколько ее продадут и сколько денег у них останется. Как это выяснить? Довольно просто. Нужно лишь вычислить, каковы будут затраты на продукцию, какова выручка от ее реализации и каков предполагаемый валовой доход будущего арендного коллектива.

Затраты складываются из тех средств, которые необходимо вложить, чтобы наладить производство. Ну, например, чтобы получить молоко, прежде всего нужна корова, нужно помещение, в котором корова будет содержаться, нужны корма, механизмы и приспособления для облегчения труда, ветобслуживание. Кроме того, чтобы получить корма, арендаторы должны иметь семена, технику, горюче-смазочные материалы. Поэтому в каждом литре молока, образно говоря, присутствует доля затрат на его производство.

Теперь о выручке. Она зависит от тех договорных цен, по которым арендный коллектив продает свою продукцию арендодателю. Естественно, чем выше

цена, тем больше выручка. Разница между выручкой и затратами и определит валовой доход арендного коллектива. Кто хочет хорошо заработать, тот должен производить как можно больше продукции с наименьшими затратами. Первое правило арендатора: «*Не бери лишнего*». Если арендному коллективу предлагают взять в аренду трактор или силосоуборочный комбайн, прежде нужно хорошенько подумать, так ли уж он необходим: ведь с приобретением дополнительной техники сразу же вырастут затраты.

Но, с другой стороны, может возникнуть соблазн безудержной экономии материальных средств. Чаще всего такой соблазн возникает при коротких сроках аренды. Арендаторы отказываются от ремонта ферм, от технического обслуживания оборудования, от страхового фонда кормов — и результаты, как правило, плачевны.

Бывает, получив за короткий период хороший доход, арендные коллективы распадаются, потому что не хотят вкладывать деньги в развитие производства, и бедные председатели ломают головы, кому бы пристроить несчастных недоеных буренок или бесхозных свинок, а сами бывшие арендаторы почему зря ругают руководство и новые формы организации труда. Поэтому второе правило должно звучать так: «*Не жадничай*».

К этому правилу примыкает и правило третье: «*Лучше заплатить специалисту, чем нести убытки*». Сейчас наблюдается такое явление: трудовые коллективы или отдельные семьи переходят на аренду и тут же заявляют, что спе-

циалисты им не нужны, сами, мол, справимся. Да, при старых условиях хозяйствования сельскому специалисту часто была уготована роль подгонялы и доставалы, и забывалось главное его предназначение: умение оптимально наладить технологический весь процесс. Но если ставить дело всерьез и рассчитывать на хороший, стабильный доход — без специалистов не обойтись. Сплошь и рядом арендаторы-животноводы теряют скот из-за болезней и неправильного ухода, а в полеводстве велики потери урожая от вредителей и неправильной технологии. Такова цена малознания. Будущее за теми арендными коллективами, во главе которых стоят специалисты или которые пользуются услугами специалистов.

Следующее правило: «*Умей вести документацию*». Жизнь арендного коллектива регулирует небольшое количество документов. Главный — это договор о подряде в условиях аренды, который заключается с колхозом или совхозом. Затем чековая книжка арендатора — она содержит в себе чеки-накладные, в которых фиксируются все платежи. И наконец, расходно-приходная книга. Она ведется на основе корешков чековых книжек, и в ней прослеживаются вся динамика расчета арендного коллектива и арендодателя, все их экономические взаимоотношения.

Хотелось бы, чтобы арендаторы придерживались еще одного доброго правила: «*Будь аккуратным*». Заполнение финансовых документов четко и в срок гарантирует от всяких внезапностей. Наша традиционная неприязнь к «бумажкам», то бишь к документам, страшно вредит. Четко заполненные документы для любого экономиста уже залог того, что дела в арендном коллективе идут хорошо.

Владимир ВОЛОВИК, экономист.

Продолжение. Начало в №№ 5—6.



# РАБОТА — НЕ МЕД...

О ленивых  
прежде  
говорили:  
труженик.  
И было слово  
это высоким  
званием. Мы  
и не заметили,  
когда же оно  
погасло,  
отяжелело.  
И лишь сейчас  
будто новую  
жизнь обретает!  
Если ты  
арендатор —  
значит, хозяин.  
Значит,  
труженик.  
Ленивых  
арендаторов  
просто  
быть  
не может.  
На них, на  
тружеников,  
мы  
надеемся. Их  
стараниями  
станет наш  
семейный стол  
богаче  
и обильнее,  
всего на нем  
будет больше:  
молока, мяса,  
овощей,  
фруктов.  
И золотого  
целебного  
вкусного меда...





## РАБОТА — НЕ МЕД...

Доводилось ли вам, дорогие читатели, прекрасным летним днем приехать на пасеку, сесть за чисто выскобленный еловый стол и отведать дивного липового или орехового меда? Такого, каким угощала меня Маргарита Михайловна Пиняшко, пасечница из закарпатского села Негрово.

Угощала и рассказывала про чудодейственные целебные свойства меда, перги, маточниного молочка. В народной медицине применяют их издревле и как лекарства, и как косметические средства. Мед и лечит, и краше делает. Особенно полезен он, если пить его с лечебными травяными чаями. Но сейчас из-за пестицидов и гербицидов, что вносятся на поля, меда все меньше и меньше. Пчелы — насекомые очень нежные, в загрязненной среде они жить не могут. Так что здесь большие проблемы.

Говорила Маргарита Михайловна про увлекательную пчелиную жизнь, про тонкости и хитрости пчеловодческого дела. И еще про своего дедушку Ивана Васильевича, который в добром здравии дожил до 90 лет, а почему? Да потому, что всю жизнь работал с медом и пчелами — занимался бортничеством. Еще и сейчас стоят на пасеке его ульи — больше 40 лет им, а служат отлично.

Пасека у Пиняшко чистая, аккуратная, все вокруг любовно ухожено, оборудовано со знанием и умением — сетчатая дорожка, металлические подставки под ульями, водопоилки... Даже трава на лужайке ровно подстрижена. Не

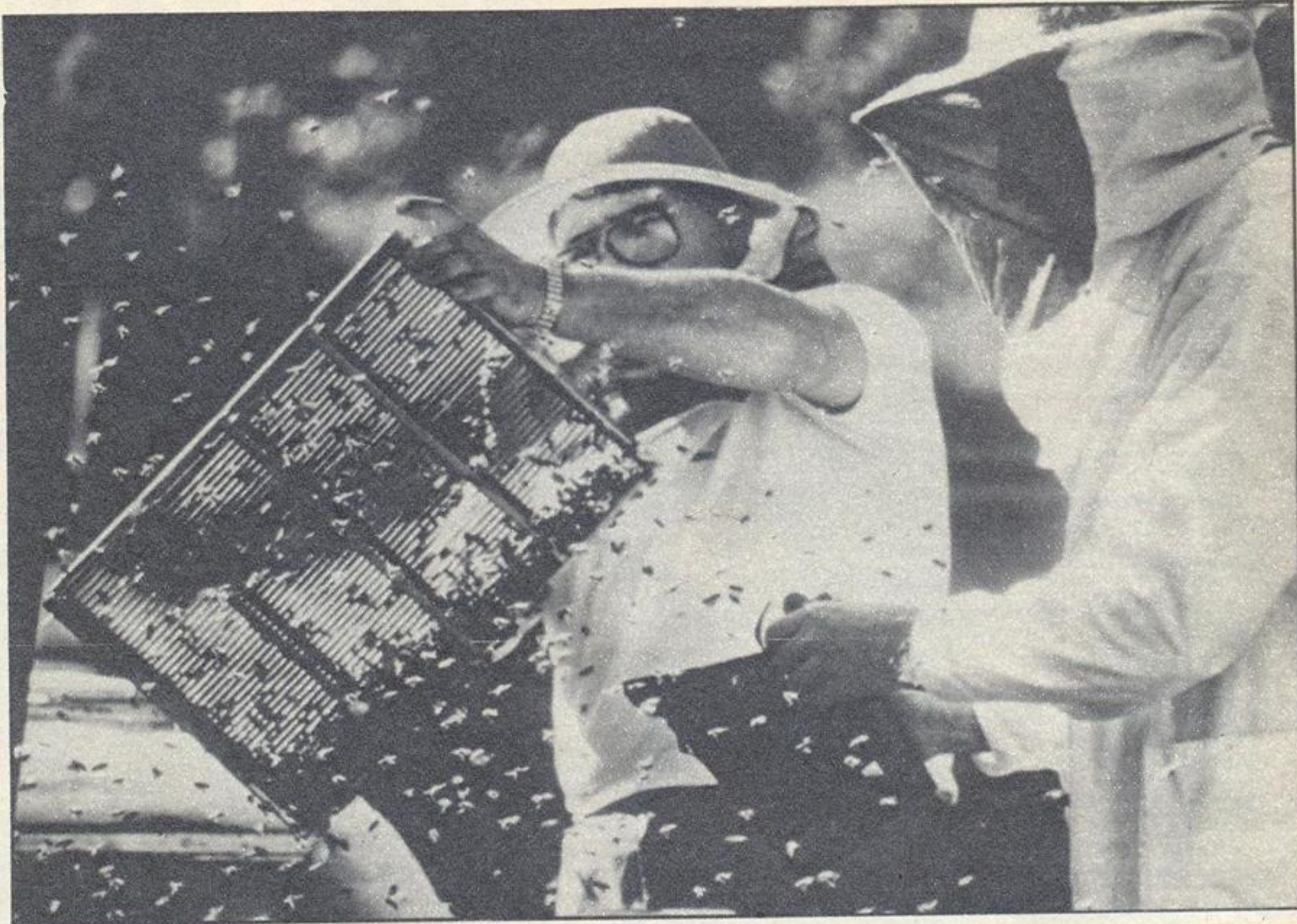

случайно в прошлом году Маргарита Михайловна стала призером республиканской выставки лучших пасек Украины.

Веселой свежей краской покрашенные ульи полны ровным, спокойным гулом деловито снующих пчел. Маргарита Михайловна берет дымарь, окуривает улей и одну за одной вынимает рамки с сотами, шевелящиеся от скопища пчел. Когда пчел много, это хорошо — значит, здоровая, сильная семья, много возьмут взятка.

Но вот и пора вечерять. Дочери Маргариты Михайловны сноровисто накрывают в саду стол, толстыми ломтями режут пышную буханку хлеба, ставят миски с домашней снудью, приготовленной бабушкой Анной Васильевной, замечательной мастерицей галушек и пампушек. Тут и глава семьи Василий Михайлович с работы пришел, умылся, сменил рубашку, сел за

стол, за ним все домашние, и начинается неспешная крестьянская трапеза, завершающая многотрудный день...

Одной из первых в Мукачевском районе Маргарита Михайловна Пиняшко взяла пасеку в аренду. Почему такую смелость проявила? Потому что в свои силы и опыт верила и в помощь мужа, дипломированного пчеловода-селекционера.

Пиняшко не просто собирает мед, главная ее задача — разведение маток ценнейших в Европе закарпатских пчел. И эта работа мало чем похожа на бортничество — старинный дедушкин промысел. Правда, при всей сложности процесса механизацию там не применишь, основную работу пасечник выполняет вручную и результаты прежде всего зависят от его старания и аккуратности. Выбирая по миллиграмму пчелиное молочко из мисочек, например, достаточно повредить одну

личинку — и весь труд насмарку. Молочко забродит. А стоимость его более 1000 рублей за килограмм. Во время сезона — с мая до конца июля — работы на пасеке с утра до ночи. И никаких выходных. Забирание молочка, пересадка маточников, отсадка молодых маток — все это нельзя отсрочить ни на час. А во дворе — корова, свинья, другая живность: нормальное крестьянское хозяйство. Все на бабушке Анне Васильевне. Тянет, хотя и ворчит на внука, что отдают предпочтительнее пасеке, а не домашнему хозяйству.

За прошлый год у Маргариты Михайловны результаты неплохие. Выработала, если на специальный пчеловодческий язык перевести, 3586 условных медовых единиц при плане 2015. Это и мед, и цветочная пыльца, и воск. А главное — более тысячи ценнейших пчеломаток. Соседке, Анне Михайловне Васько, передала

▲ Взгляд сквозь... соты. Или сквозь годы? Те, что прожиты вместе, дружно.

► Когда сам поработаешь на пасеке, мед кажется особенно вкусным — пальчики оближешь!

33 пчелосемьи: будет теперь новая пасека. Заработок Пиняшко в месяц превысил 360 рублей. А в этом году, рассчитывает она, до 500 дойдет. Муж, Василий Михайлович, собирается перейти с селекционной работы на практическую. Да и дочери помогают. Марианна окончила четвертый класс, Виталия — восьмой, учатся обе отлично, но все свободное время — возле пчел. Виталия, например, за несколько дней весенних каникул сама сделала 10 тысяч парафиновых мисочек для маточных



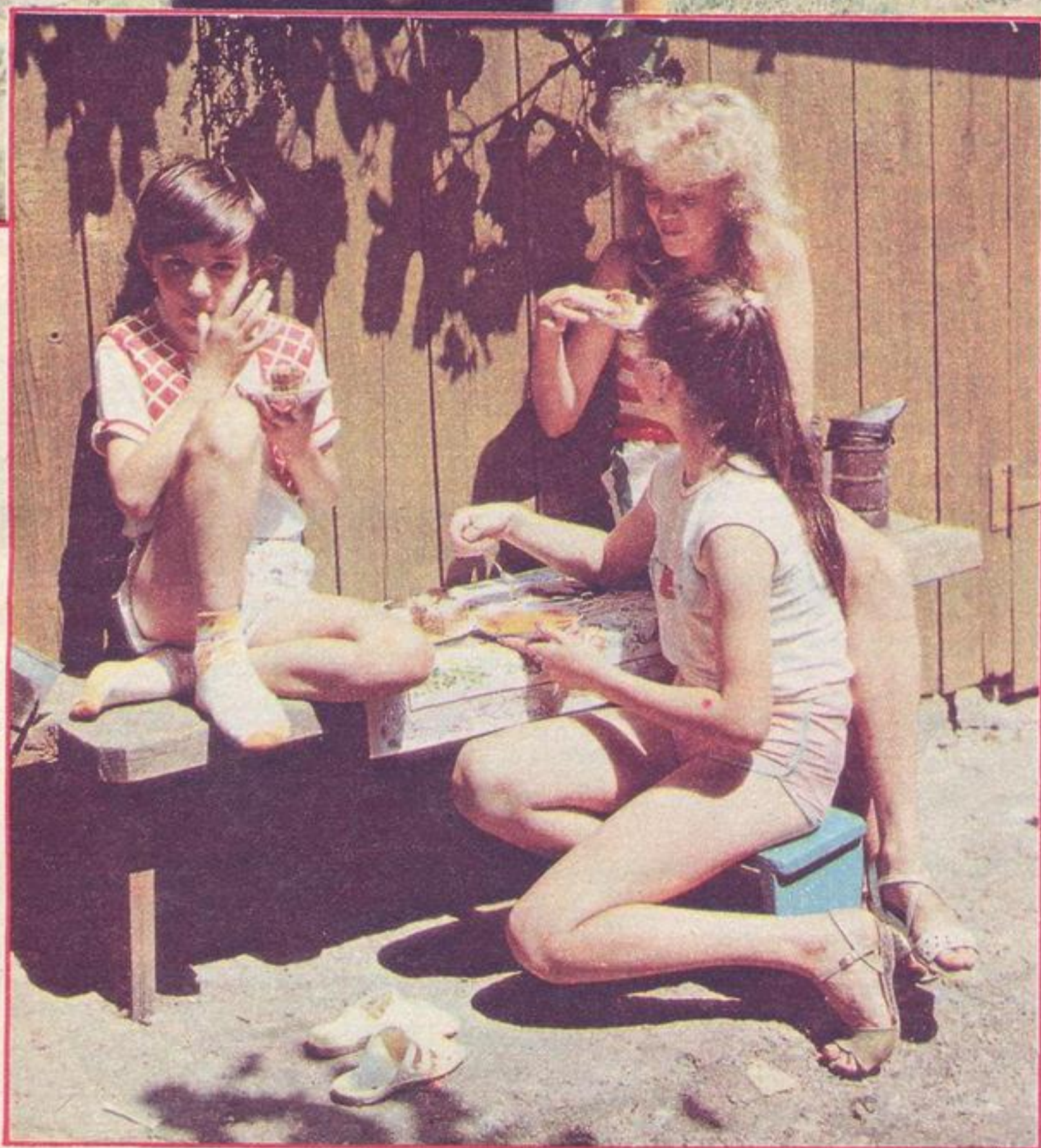

▲ Нелегка «сладкая жизнь» среди пчел. Но у «медового мастера» Маргариты Михайловны Пиняшко хороший помощник: муж, Василий Михайлович.

личинок. Словом, пасечница довольна. И детьми, и работой, и заработком, и тем, что никто ее не подталкивает, не тормозит: делай то-то и то-то,— все решает сама.

Директор Мукачевского племенного пчелосовхоза Владимир Григорьевич Колинковский тоже доволен: вслед за Пиняшко уже 28 пасек заключили арендные договоры. Увеличилась

рентабельность хозяйства, сократились материальные затраты (пасечники теперь сами заботятся об оснащении своих пасек, а значит, берегут инвентарь), сократился управленческий аппарат.

Так что, получается, все довольны...

Николай ЛИТКОВСКИЙ  
Мукачевский район,  
Закарпатская область.

Фото Е. МАТВЕЕВА.



# «Съешьте свою шляпу!»

В № 4 нашего журнала были опубликованы статьи Л. Спешилова «Покушение на права?» и Е. Мещеркиной «Покушение на миражи!». И вот — горы откликов. Если бы мы напечатали все, «Крестьянка» год, а может, и более состояла бы только из них. Есть письма в защиту позиции Л. Спешилова, который считает, что поддержка обществом и государством многодетных семей — покушение на права остальных. Но абсолютное большинство смотрит на это иначе. Совсем иначе. Категорически иначе.

## ЗАЧЕМ ПЕРЕЧИСЛЯТЬ ТО, ЧТО МЫ НЕ ВИДИМ

Прочитала статью 52-летнего кандидата наук о многодетности. Хочется посмотреть на него, сердечного, как же он устал, наверное, подсчитывая, сколько и каких пособий кому предназначено. Прочитает незнающий — и поверит, что все льготы и помощь только нам — многодетным, прямо манна небесная.

Я лично не хотела иметь много детей. У нас был сын Дима, квартира, машина, гараж, цветной телевизор — вполне обеспеченная семья. И я тоже верила в то, что многодетные у нас на особом положении.

В 1982 году у меня родилась тройня близнецов, мои мальчишки — Кузя, Степа, Вова. И сейчас я перечислю, какую помощь оказало нам государство, ну, наверное, и этот кандидат:

единовременное пособие за роды — 300 руб. (потому что трое детей);

ежемесячное пособие по уходу за ребенком до года — 50 руб. (фактически по 16 руб. на каждого);

ежемесячное пособие на четвертого ребенка — 4 руб. (с года до пяти лет);

пособие малообеспеченным семьям — 12 руб. (до 8 лет), но 2 года уже не платят, так как в среднем больше 75 руб. приходится на каждого члена семьи. И ВСЕ!

А ведь наш кандидат наперечислял то, о чем мы даже никогда и не слышали, не то чтобы имели: дешевые товары, прикрепление к спецмагазинам, тем более какие-то там машины для обслуживания многодетных. Где все это он взял?

Правда, соглашусь с тем, что времени мало для детей остается. Работа отнимает много сил, и дома тоже как белка в колесе, но дети рядом, помогают. У нас установлено дежурство на кухне по мытью посуды, кровати свои они заправляют сами, помогают убирать в квартире. Конечно же, порядка надолго не хватает, мальчишки очень подвижные. Любимое занятие у них — игра на компьютере. Старший сын даже сам занимается программированием. Компьютер им сделал папа.

Когда старшему было семь лет, он считался вполне взрослым, один оставался с тремя грудничками, мы полностью ему доверяли. Да просто другого выхода не было, когда надо было ехать в поликлинику, в магазин за продуктами или в молочную кухню. Сейчас он имеет на сберкнижке 125 руб., которые сам заработал прошлым летом, работая в совхозе на каникулах и скотником, и объездчиком. Устроился без нашего ведома.

Уверена, что ни сын, ни внук этого кандидата не знают, с какой стороны к лошади подойти и как взнуздать ее, а мой это умеет. Мальчишки тоже приучены к труду — любят и копать, и убирать, в общем, помощники мне и отцу. Наша радость.

И хватит «мыть кости» многодетным!

Наталья СКАРЮКИНА  
Новосибирская область.



Снимок прислал на наш фотоконкурс В. СВАРЦЕВИЧ



## НА ЛЬГОТЫ НЕ РАССЧИТЫ- ВАЕМ

Когда я прочитала в журнале «Крестьянка» статью Л. Спешилова «Покушение на права?», то решила не откладывая ответить ее автору. Начну с того, что больше всего возмутило. Спешиллов утверждает, что многодетные семьи не могут быть умственно нормальными. Откуда такая категоричность? С самого начала вы предлагаете поспорить, но здоровый, полезный спор в первую очередь должен строиться на уважении друг к другу. Вы же, несмотря на свои многочисленные дипломы, не научились главному — культуре общения, считаете, что имеете право на любое утверждение.

Хочу рассказать о своей семье. Мы с мужем врачи, оба работаем в участковой больнице. Нашему старшему сыну 22 года, он студент второго курса Витебского института, получает повышенную стипендию. Отслужил до института армию, привез на радость нам с мужем много грамот и благодарностей. Второму сыну — 19, тоже студент, но сейчас служит в армии. Девочкам-близнецам по 13 лет, учатся в седьмом классе на 4 и 5. Самому младшему 5 лет, ходит в детский сад.

Кстати, в своем письме вы опрометчиво пообещали съесть свою шляпу, если узнаете о многодетной семье, которая своими силами построила себе дом. Мне очень неловко, но вам придется сжевать свою шляпу, и не одну. У нас свой дом с необходимыми удобствами, пять комнат, имеем легковой автомобиль, конечно, «Рафик» бы не помешал, но обходимся «Жигулями».

Хочу сообщить вам, что все мои дети, кроме малышки, получили музыкальное образование да и одежды современной не лишены. Я ничего не придумываю, приезжайте к нам, сами убедитесь, да и мнение свое измените, я убеждена в этом.

Наши отношения с мужем не стали хуже из-за того, что детей много. Он и детей любит, и меня не меньше. Быт наш вполне устроен, льготами стараемся не пользоваться. Слишком хлопотно их оформлять. Я могла бы опровергнуть каждое ваше утверждение, но не хочу вас утомлять, да и обидеть придется поневоле, уж очень грубо вы обошлись с нами, многодетными.

Но не могу не сказать об одном: я единственная дочь у своих родителей. Жили мы во Львове, папа — артист, мама — педагог. Они не смогли иметь больше детей. Какая же для них радость — 5 внуков...

Диана ФИЛИПОВИЧ  
Деревня Илья,  
Минская область.

## МАДОННА С МЛАДЕНЦЕМ НА ФОНЕ ПЕЙЗАЖА

Как только моя семья стала считаться многодетной, мне постоянно приходится оправдываться. Перед райисполкомом — потому что детей я вроде заимела только для того, чтобы получить квартиру. Перед магазином — за то, что беру товар вне очереди. Теперь вот надо оправдываться перед Л. Спешилловым за то, что мы, многодетные, существуем. Такое впечатление, что в обществе не стало врага страшнее! Видно, если эта проблема вызывает столь острые споры, она стала чувствительной точкой, в которой сходятся многие неблагоприятия нашей жизни.

Дело, конечно, не в том, что мы, многодетные, ущемляем в чем-то остальных граждан. Нельзя же серьезно относиться к утверждению, что пособия, выплачиваемые только с четвертого ребенка в размере всего четырех рублей в месяц, представляют угрозу благосостоянию страны. Назвав в качестве ежемесячного дохода многодетной семьи чуть ли не двойной оклад, Л. Спешиллов ввел читателей в заблуждение, что говорит о силе его раздражения, но никак не о желании разобраться в существе дела.

Все как-то вдруг оказалось перевернутым с ног на голову. На многодетных нападают не в тех регионах, где рождаемость по традиции высока, а там, где она падает. А уж аргументы — вроде того, что лишние дети объедают других граждан, — и вовсе смехотворны. Ведь даже вульгарный экономический подсчет покажет, что ценнее человеческих рук и головы мало что существует на свете. Читала, что уже к тридцати — тридцати пяти годам человек полностью отработывает государству все, что затрачено на него. И с этого момента начинает приносить чистую прибыль, кем бы он ни работал.

С ног на голову все перевернуто и в распределении

сил. Люди, которые взяли на себя тяжкий и благородный труд растить детей, скромно молчат. (Правда, надо оговориться, речь идет о нормальных, здоровых семьях, а не о тех, где пьют и не заботятся о малышах. Это огромная проблема, но все-таки другая.) А нападают как раз те, кто под частыми ссылками на государственную выгоду старательно скрывает вполне эгоистический интерес.

И все-таки почему такая агрессивность? Почему, наконец, в этом споре противники многодетности вообще ни разу не упоминают о высоком нравственном содержании понятий — дать жизнь человеку, воспитать человека?

Нравственная коррозия, поразившая нас, проявляется и здесь тоже. Не сродни ли враждебность к многодетным той, что вроде бы беспричинно возникает в очереди за колбасой? И вопрос не только в том, чтобы никаких очередей не было, но и в том, чтобы в самой длинной из очередей не потерять человеческий облик.

Это замечательно, когда человек своим трудом зарабатывает себе квартиру, как Л. Спешиллов. Это хорошо, что, думая о будущем ребенке, он прикидывает свои возможности. Что-то глубоко сомнительное начинается там, где рядом с кормежкой и одеждой не возникает и намек на заботу о том, чтобы будущий ребенок рос добрым и честным. Ни одному разумному человеку Л. Спешиллов не докажет стопроцентную связь между качеством материальной жизни ребенка и тем, каким он вырастет. Абсолютно прямая связь существует лишь между количеством и качеством духовных усилий, вложенных в собственное дитя, и его будущим. Все остальные заботы — обувь, одежда — не воспитательные, второстепенные. Но мы так освоили мир добывания вещей

и благ, что именно эта второстепенная часть стала многим казаться подлинной реальностью! Обидно, что безвоздушное пространство эфемерной, вещной жизни стало заселяться даже неглупыми людьми...

А если живешь эфемерным, само существование живых людей начинает раздражать. Ты считаешь каждую копейку, отказывая себе в ребенке, а рядом люди сознательно идут на лишения, ходят не в фирменном, растят детей и даже находят в этом радость. Словом, живут, не погибают.

Живут, конечно, не без конфликтов на почве благосостояния. Сын недавно был сильно недоволен качеством брюк, купленных в «Детском мире». Аргументов против такого недовольства множество, например: «Зато ты книжек больше прочитал, чем Дима, у которого штаны фирменные». Или даешь несложную задачу: что будет, если в академики станут принимать исключительно тех, кто ходит в вельвете, а в директора заводов — владельцы «варенки»? Ребенок легко и не без юмора прогнозирует: «Будет первобытное общество на новой спирали развития».

Еще раз хочется повторить: Л. Спешиллов волен жить так, как живет. Но не надо навязывать всем свой образ жизни как единственно возможный да еще исключительно полезный государству.

Мадонна с младенцем — символ доброты, красоты и вечности. Человек никогда не перестанет в этом нуждаться. Наверное, понастоящему идеал материнства станет близок людям, когда всем хватит «варенок» и хороших квартир. Но ведь и через тяжелые времена кто-то должен его пронести! Мне кажется, именно многодетная семья и хранит его сегодня.

Ольга МОРОЗОВА



**В редакцию  
пришло  
одновременно  
несколько  
телеграмм за  
разными  
подписями, но  
почти одинакового  
содержания, не  
оставляющего  
времени на долгие  
сборы в дорогу:  
«Срочно просим  
помощи погибла  
женщина кто  
поможет  
остановить  
распоясавшегося  
председателя  
помогите найти  
истину ждем вас  
и вашей защиты  
поддержки».**

...К моменту моего приезда страсти были в самом разгаре. Но прокурор района сообщил сразу и уверенно: «И я, и следователь пришли к выводу, что к смерти Анны Федоровны Петровой никто из руководителей хозяйства отношения не имеет. Нет никаких оснований для возбуждения уголовного дела».

Кроме дела о самоубийстве, уже оказалось законченным еще одно так и не начавшееся дело — о клевете. Один из родственников Петровой публично обвинил правление колхоза в том, что оно довело покойную до петли. Председатель правления подал в прокуратуру заявление с просьбой привлечь говорившего к ответственности. Но председателю ответили, что правление не конкретная личность, а значит, оскорбления никакого не было.

Таким образом, официальное расследование было уже закончено. А на ближайшие дни назначено (не по этому поводу, просто так совпало) отчетное колхозное собрание по итогам года, где сами колхозники имели возможность прилюдно высказать все, что они думают, — страсти все-таки кипели.

● Ни послушных тружеников, ни идеального начальника из Антарктиды нам не завезут...

● Приятеля выбирают по принципу «приятен». А когда речь о руководителе?



**Наследники  
выучас?**



Но до собрания мы попытаемся более четко определить собственные задачи и предварительно прояснить некоторые факты. Анны Федоровны уже нет в живых. Никакой записки она не оставила. Никому о своих намерениях ничего не говорила. Тайна одного из самых важных, решительных и трудно объяснимых человеческих поступков велика. Над ней издавна бьются многие, от философов и социологов до юристов и врачей, но не далеко продвинулись к разгадке. Я не знаю и думаю, что никто никогда не узнает, по какой точной причине лишила себя жизни Анна Федоровна. Но все же посчитал необходимым написать об этой истории, изменив только фамилии. Потому что в глазах людей, подписавших телеграммы, правление колхоза и более всего председатель виноваты, а это мнение само по себе, независимо от того, насколько оно правильно, является объективной реальностью и заставляет с собой считаться. И если живые люди просят помощи, просят уже их защитить от председателя, то дело явно выходит за рамки личной судьбы покойной и ее родственников.

В этой истории много нестандартного, и я это почувствовал уже с самого начала в разговоре с первым секретарем райкома партии.

— Председатель Буров — честный и грамотный. Но этого еще недостаточно для руководителя, тем более в таком сложном селе, как Приозерское... Из долговой ямы Буров хозяйство сумел вытащить, но вот морально-психологическую обстановку вряд ли оздоровил. Он очень негибкий человек. Мы с ним и на бюро сколько разговаривали. Ведь тебе, говорим, именно с этими людьми работать, какие бы они ни были, новых из Антарктиды не завезем. А он вместо того, чтобы в каждом союзника найти, только врагов себе наживает и ни в какой мелочи ничем поступиться не хочет. Нам тут сверху придумать что-то идеальное невозможно, пусть сами колхозники

принимают окончательное решение.

Приозерское — село столь же сложное, сколь и невезучее. За несколько десятков лет прежний председатель не без помощи прежнего районного руководства, да и прежнего состава правления колхоза загнали хозяйство если не в пропасть, то в очень глубокий овраг. Долгов набралось несколько миллионов, каждый год приносил новые убытки... Но между тем большинство колхозников нельзя было назвать бедствующими. Худо-бедно, заработок удавалось людям платить, а кое-кому хозяйственная неразбериха, постоянное ощущение всеобщего аврала и паники и связанный с ними беспорядок в учете помогали поживать без проблем. Некоторые должности в этой ситуации давали особые возможности, и вокруг них образовалось нечто вроде полуродственных, полудружественных кланов. Вокруг гаража — одни фамилии, вокруг мастерских — другие, вокруг строительства — третьи. Нет, я не намекаю на какую-то темную колхозную мафию с преступными задачами. Не надо прежде всего забывать, что все, о чем рассказывается, происходит на фоне довольно убогого деревенского житья, и люди часто объединяются не столько с целью нажиться, сколько с целью выжить. Но как бы там ни было, колхоз со свистом вылетел в трубу.

Однако и сюда, наконец, пришли перемены. Сменилось районное руководство. Старого председателя «ушли» на пенсию и с большим трудом нашли, как казалось, подходящего нового. До того работал он в крепком хозяйстве главным агрономом, считался отличным специалистом и прекрасным, добрейшим человеком.

Поначалу председатель попытался наладить грамотное производство, дисциплину и учет, но встретил резкое противодействие влиятельных семей, которым вовсе не хотелось менять обычаи хозяйства. И тут опять же нельзя огульно хулить этих сельских консерваторов.

Они за многие десятилетия ни от одного новшества еще добра не видели, а вот худа — достаточно. И к худу сегодняшнему как-то, а кое-кто и неплохо, приспособились, что же выйдет из председателских затей — еще неизвестно. Может быть, со временем именно они, эти крепкие семейные кланы, увидев реальную отдачу и выгоду от новых принципов работы, и стали бы главной опорой председателя. Ведь если объективно: то, что хоть как-то в хозяйстве еще держалось, держалось в большинстве своем именно на них, на этих семьях. Так что действительно нужны были колхозникам и их новому председателю и время, и вещь, о которой мы почему-то всегда стыдливо забываем, — элементарная удача. Ни того, ни другого у председателя не оказалось. Как-то сильно перепивший тракторист по поводу, который все ментально забыли, даже если он и был, кинулся с председателем в драку. История вышла шумная, и трактористу дали пятнадцать суток. Наказание он отбывал в райцентре на местной стройке, работал под краном, произошла авария. Крановщик получил свое за нарушение техники безопасности, но Приозерское вынесло свой приговор: председатель погубил человека. Дети председателя не могли выйти за ворота... И председатель скоро оказался в больнице с инфарктом. Чудом выкарабкался, но возвращаться в Приозерское отказался категорически.

После этого идти в председатели не хотел никто. И в конце концов обратились к человеку, который не имел пока опыта управления крупным хозяйством, но для которого больше, чем для других, имело значение понятие партийной дисциплины. Так секретарь партийной организации аппарата управления РАПО Анатолий Николаевич Буров стал председателем колхоза. И за год с небольшим он умудрился добиться того, что хозяйство рассчиталось со всеми первоочередными долгами и впервые за уже неиз-

вестно сколько лет получило полмиллиона рублей прибыли. И одновременно он довел личные отношения в Приозерском до той черты, что и первый секретарь признался: «Я сам, честно говоря, не представляю, как он там будет продолжать работать».

Но вернемся к Анне Федоровне Петровой. Она работала в колхозе главным зоотехником, потом экономистом цеха животноводства, была членом правления. В какой-то момент возникла необходимость подменить уезжающего на лечение заведующего молочнотоварной фермой. Буров решил (официально так постановило правление, но Буров и не отрицает, что это он решил) поставить на это место Петрову как дипломированного зоотехника. Анна Федоровна отказалась. Правление, возмущившись, постановило вывести ее из своих членов, и общее собрание колхозников решение это утвердило. Обидевшись, Анна Федоровна ушла работать свиначкой на ферму, которой руководила ее подруга.

А поработала, поостыла и в конце концов намекнула Бурову: не пора ли все вернуть на свои места? Он и согласился бы, у него претензий к Анне Федоровне как к экономисту цеха животноводства не было. Но снова потребовалось временно возглавить молочнотоварную ферму, и Буров так сказал: никаких, мол, больше свиначек и никаких пока экономистов, надо принять ферму, а там посмотрим. Последняя их беседа продолжалась всего-то немногим более минуты — от колодца до крылечка правления. Все, кто видел их тогда, вспоминают, что говорили они совершенно спокойно. Только, уже отходя от крыльца, Анна Федоровна сказала с некоторой тоской: «Господи, опять на эту ферму!..» Ночью ее не стало.

Я не знаю, что творилось в душе Анны Федоровны — и никто не знает. Что-то в ее душе болело, что-то мучило... Когда человек уходит из жизни, все ближние и дальние доискиваются причин,

связывают какие-то события, кого-то судят. Но, основываясь только лишь на воспоминаниях и впечатлениях, мы все равно получим не реальность, а всего лишь догадку, и, следовательно, не имеем никакого права ее публично обсуждать. Мы не имеем. Но родственники и друзья Анны Федоровны ни у кого такого права не спрашивали, а обсудили и осудили, и вынесли приговор: в самоубийстве жены, матери, подруги виновен председатель. И заключений следователя и прокурора слушать не хотят.

Буров первое впечатление производит, думаю, на каждого не самое приятное. Да и потом не слишком стремится его исправить. Смотрит несколько исподлобья, слова произносит резко, плотно сжатые кулаки замерли на коленях, никаких улыбок, так же как никакого желания понравиться:

— Они там все слишком много болтают. Хочу — не хочу. Работать там надо, где хозяйству сейчас требуется, а не где тебе удобней. И все должно быть на учете. Мы без учета пропадем. А они хотят на глазок, так проще и тащить легче.

— Да что вы, Анатолий Николаевич, все «они» да «они». Неужели действительно считаете, что в колхозе никто работать не может? — спрашиваю председателя.

— Если бы никто не мог, мы бы в этом году столько денег не заработали. Я, что ли, сам землю пахал? Еще как могут работать. Только не все. Вот прихожу в строительную бригаду, смотрю, там один рабочий есть, Степан, он немой с рождения. Он один бьет ломом бетон, как заведенный, а остальные шестеро сидят и в карты режутся. Как, говорю, вам не стыдно! А они смеются, мы, отвечаю, и так себе зарплату в конторе кулаками об стол выбьем, это лучше, чем ломом на морозе. Ответить — это они умеют.

— Так что же, Анатолий Николаевич, вы считаете, что каждый работник в идеале должен быть немой?



Буров молчит. А потом обращается ко мне со странной просьбой. Обычно руководители не очень любят, когда по каким-то неприятным поводам журналисты встречаются с людьми с глазу на глаз. Другое дело — общие собрания, с присутствием районного и областного начальства, с возможностью подготовить кое-какие выступления и даже реакцию на них... Просьба же Бурова была совершенно противоположна:

— Вы по домам ходите, так, чтоб с каждым без свидетелей. Тогда, может, кто вам про меня и скажет, что сам думаю. А когда на собрание вместе соберутся, там они меня заключают, там тон задают эти, которые в конторе кулаком по столу...

Но я не выполнил просьбу Бурова. Я должен был посмотреть на собрание «в чистом виде», без предварительных бесед, которые, как нейтрально ни держись, все равно могут привнести какой-то дополнительный оттенок. Я даже на несколько дней перед собранием уехал, чтобы глаза людям не мозолить. А когда вернулся, понял, что сам Буров все же дело не совсем пустил на самотек, а подготовился к собранию. Правда, опять же несколько своеобразным способом. Он довольно неумело, хоть и с явной старательностью, начертил небольшие таблички и вписал в них основные хозяйственные и экономические показатели колхоза за последние три года. И повесил эти таблички у входа в клуб.

Никудышный, по общему мнению, психолог Буров поставил на эти несколько жалких на вид листков, как на последнюю карту. И выиграл.

Чего только ему на собрании не наговорили! И что с людьми он общаться по-человечески не умеет. И на этого вот накричал. И этого вот внимательно не выслушал. Там

внимания не обратил. Тут не разобрался. Один из строителей, красавец двухметрового роста, прямо-таки закричал, барабанивая кулаком себе в грудь: «Нельзя так с нами, нельзя!» Но при этом почти каждый заканчивал свое выступление примерно так: а председателем пусть все-таки Буров останется, другого выхода нет, без него колхозу на ноги не встать.

Вот очень коротко о том, какое значение на собрании имели повешенные у входа в клуб листочки. Один мелкий факт для примера. В дальнем от центральной усадьбы отделении нет магазина. Помещение есть, да беда в том, что торговля может платить продавщице в маленькой деревне лишь полставки — от плана товарооборота. А за 40 рублей идти на это место никто не хочет. И встает на собрании доярка с того дальнего отделения и говорит:

— Там у вас в бумажке, Анатолий Николаевич, написано про какие-то сотни тысяч прибыли. А что нам с них толку, когда сороковку продавщице доплатить не можем, чтобы магазин был?

Ей же отвечают:

— Почему не можем? Это мы с убытков не могли, а сейчас деньги есть, пожалуйста, давайте голосовать.

И проголосовали, чтобы доплачивать продавщице полставки от колхоза, и казавшаяся всегда неразрешимой проблема исчезла за минуту.

И так было со многим. С зерном, которое впервые на памяти колхозников можно сейчас получить. С помощью пенсионерам. С первоочередными ремонтными и строительными нуждами. Колхозное собрание, привыкшее раньше голосовать за вещи абстрактные, впервые почувствовало, что может решать пусть самые простые, но и самые насущные, каждому близкие вопросы, так как появилось чем распорядить-

ся и что делить. То же штатное расписание: раньше проходило без помарки, какая кому разница, на сколько долг увеличится, если он все равно неотдаваем. А теперь, когда наглядно убедились, что любая лишняя ставка уменьшит реальную прибыль, до хрипоты стали спорить, нужна ли вторая лаборантка на одной из ферм.

Никудышный, по общему мнению, психолог Буров тем не менее точно определил то, что не даст собранию превратиться в скандал, поднимет разговор совершенно на другой уровень. Он предложил обсуждать не отношения между людьми, а отношение людей к делу. Дело и определило отношение колхозников к председателю. Это ведь приятеля выбирают по принципу «приятен», а когда речь о руководителе — хочешь или не хочешь, оценишь его деловые качества.

В конце концов со всеми мыслимыми оговорками настроение большинства склонилось в пользу Бурова. Большинство. Но были и другие. Поднялся на трибуну муж Анны Федоровны:

— Прошу собрание снять председателя, потому что один его вид разрывает сердце мне и всей нашей семье.

Потом говорил один из ветеранов колхоза, тоже родственник покойной, но очень дальний:

— Нет и не будет житья с таким председателем!

Чуть не рыдала на трибуне подруга Анны Федоровны, молодая еще, почти девчонка:

— Да как же я с ним буду разговаривать!..

И хоть собрание первичным не было, первый секретарь райкома под конец напомнил, что просьба о снятии председателя прозвучала официально и требует рассмотрения.

Большинство проголосовало за Бурова. Против — никто. Несколько

человек просто не подняли рук.

И вот тут очень здорово было бы рассказать, как Буров; с одной стороны, проникшийся значением всех высказанных ему упреков, с другой — воодушевленный оказанным ему доверием, вышел с собрания внутренне изменившимся, понявшим для себя что-то новое, и смущенная улыбка появилась на его устах как след серьезного урока, преподанного народом...

Но ничем Буров не воодушевился и ничем не проникся. Все с тем же хмуроватым взглядом твердил монотонно:

— Я на председателя не напрашивался, пусть не избирают, могу уехать. А изберут — тоже никого не держу, каждый тоже уехать может.

Заметьте, он увидел только одну альтернативу — кто-то должен уехать.

Мне кажется, именно тут причина всех сложностей, о которых нами говорено. Что делает человек в городе, если он не сработался со своим начальством по службе? Без выяснения причин, кто виноват, ну, просто так случилось, не сложились отношения, и все? Разговор может идти о перемене отдела или цеха, института или завода. Ну, максимум, если уж вместе с начальством обрыдла и специальность, можно из лаборантов пойти в вахтеры. А что происходит в деревне? Ведь, кроме колхоза с Буровым, другого реального дела в Приозерском нет...

Очень «свежая» мысль: люди-то все-таки все исключительно разные. У каждого своя степень коммуникабельности, обидчивости, приспособляемости, своя психология и привычки, в конце концов свои заумы и странности, без которых человечество тоже не существует. Есть люди, которые и вовсе в коллективе, особенно в большом, работать не могут. А уж

представить себе людей, которые категорически не могут работать с Буровым, совсем несложно. Я бы, может, тоже не смог. Уехал бы, как предлагает Буров. А если здесь семья, дети, дом, все корни, а больше нигде ничего? Станет легче оттого, что таких, как ты, меньшинство? Ведь меньшинству тоже жить надо, для него тоже из Антарктиды нового правления или председателя не завезешь.

Несмотря на кипение страстей, что объединяет большинство колхозников и их руководителя, выстраивает, выравнивает, выправляет отношения? Дело, конечно. Все крутится вокруг дела. Им держится жизнь. Но ведь именно ради жизни большинству следует выслушать и меньшинство. Согласным — несогласных. И наоборот. Чтобы понять друг друга и научиться наконец друг с другом считаться.

...В нашем разговоре у секретаря райкома промелькнула такая мысль:

— Взять бы Бурову где аренду, набрать таких мужиков, как он, они бы горы свернули и еще молились на него...

Да, может быть, в таком случае молились бы не только они, но и те, кто с Буровым не работает. Потому что у них появился бы выход. И выбор.

А пока воздержавшееся от голосования колхозное меньшинство оказалось в безвыходном положении и, видимо, все-таки вынуждено будет уехать.

Аренды в Приозерском пока нет. Даже та, что намечается, — в рамках колхоза. Всякие смелые мысли об аренде у государства сюда пока не доходят. И вопрос о том, прав или не прав Буров, отходит на второй план. Сейчас, кроме колхоза, другого выхода нет.

**Александр ВАСИЛЬЕВ**  
Запорожская область.

Снимок прислал на наш фотоконкурс В. КОГУТЕНКО.



# Хозяйка



Что обещают звезды в августе? Неожиданные встречи, поездки, перемены...

«Ягода-малина нас с тобой манила...»



ОДНА ЮБКА, ДВА ЖАКЕТА.



Сколько получается нарядов? Посчитайте! А еще лучше — примерьте, соединяя по своему вкусу.



что сделана своими руками. Например, вот такая ажурная блузка.



САМАЯ ЛЮБИМАЯ ВЕЩЬ — ТА,



# Шьем, вяжем, вышиваем...

## Нарядно, удобно, уютно



### ЛЮБИМАЯ БЛУЗА

Каждой женщине пойдет легкая и изящная ажурная блуза из хлопчатобумажной пряжи. Вяжем блузу на машине типа «Северянка», цвет голубой или розовый — стиль модели требует нежного тона!

Вязка — ажурная, чулочная и изнаночная гладь (лицевая сторона). Бантики вяжут отдельно и пришивают кеттельным швом. Низ обвязан платочной вязкой спицами № 2,5. Наши расчеты даны на размеры 46—48, потребуется 350 г пряжи основного тона и 50 г того же цвета, но более светлого оттенка для отделки.

Как всегда, прежде всего вяжем контрольный образец, чтобы рассчитать плотность вязания: 26 петель × 34 ряда = 10 см × 10 см (см. схему 1).

Вяжем ПЕРЕД. На иглы машины набираем 151 петлю вспомогательной нитью и провязываем 4 ряда, затем основной нитью 2 ряда.

Дальше в соответствии со схемой 1 выполняем ажурный узор так, как показано на чертеже 2.

Провязав от начала детали 82 ряда, начинайте расширять полотно, прибавляя с обеих сторон, в каждом втором ряду, петли для рукавов в последовательности: 3 раза по 1 петле, 3 раза по 2 петли, два раза по 3 петли, один раз 4 петли, один раз 5 петель — всего по 24 петли. Затем вяжите ровно до вы-

реза горловины 56 рядов. ГОРЛОВИНУ вывязывайте, используя приемы частичного вязания. Каретка слева. Поставьте в ВНП пра-

нитью отделочного цвета и 4—6 рядов вспомогательной нитью. Перед отпарьте. Снимите вспомогательную нить с верха детали, открытые петли пришейте кеттельным швом по лицевой стороне работы.

СПИНКУ выполняйте чулочной вязкой по выкройке переда, но не вывязывайте

лия. Так же обработаем край правого рукава.

БАНТИКИ. Набираем 12 петель вспомогательной нитью, провязываем 4 ряда, затем 20 рядов нитью отделочного цвета, 1 ряд вспомогательной нитью, 20 рядов отделочной и т. д. Всего 14 бантиков. Вязание отпарьте, снимите вспомогательную нить и по 2 ряда основной нити с каждой стороны бантиков. Теперь пришейте их кеттельным швом по внутреннему контуру ажурных прямоугольников. Работу отпарьте. Каждый бантик в центре стяните несколько раз нитью отделочного цвета и прикрепите к полотну.

Заканчивая работу, снимите вспомогательную нить по низу переда и 1—2 ряда основной нити, открытые петли наденьте на спицы и свяжите платочной вязкой 6 см (нить двойная). В первом ряду через равные промежутки убавьте 40—50 петель. Так же обработайте низ спинки.

Изделие сшейте по боковым швам. Пришейте подплечники.

Условные обозначения:  
РП — рабочее положение;  
ВНП — верхнее нерабочее положение;

LO деккером снимите петлю с иглы, обозначенной знаком «О», и переведите ее на соседнюю иглу влево, обозначенную знаком «Л». Навешенную петлю переведите за язычок иглы, а освободившуюся иглу оставьте в РП;

OL деккером снимите петлю с иглы, обозначенной знаком «О», и переведите ее на соседнюю иглу вправо, обозначенную знаком «Л». Навешенную петлю переведите за язычок иглы, а освободившуюся иглу оставьте в РП;

OLO на иглу, обозначенную знаком «Л», перевесьте две петли игл, обозначенных знаками «О». Освободившиеся иглы оставьте в РП;

1 игла в РП.

Г. ЯВНЫХ

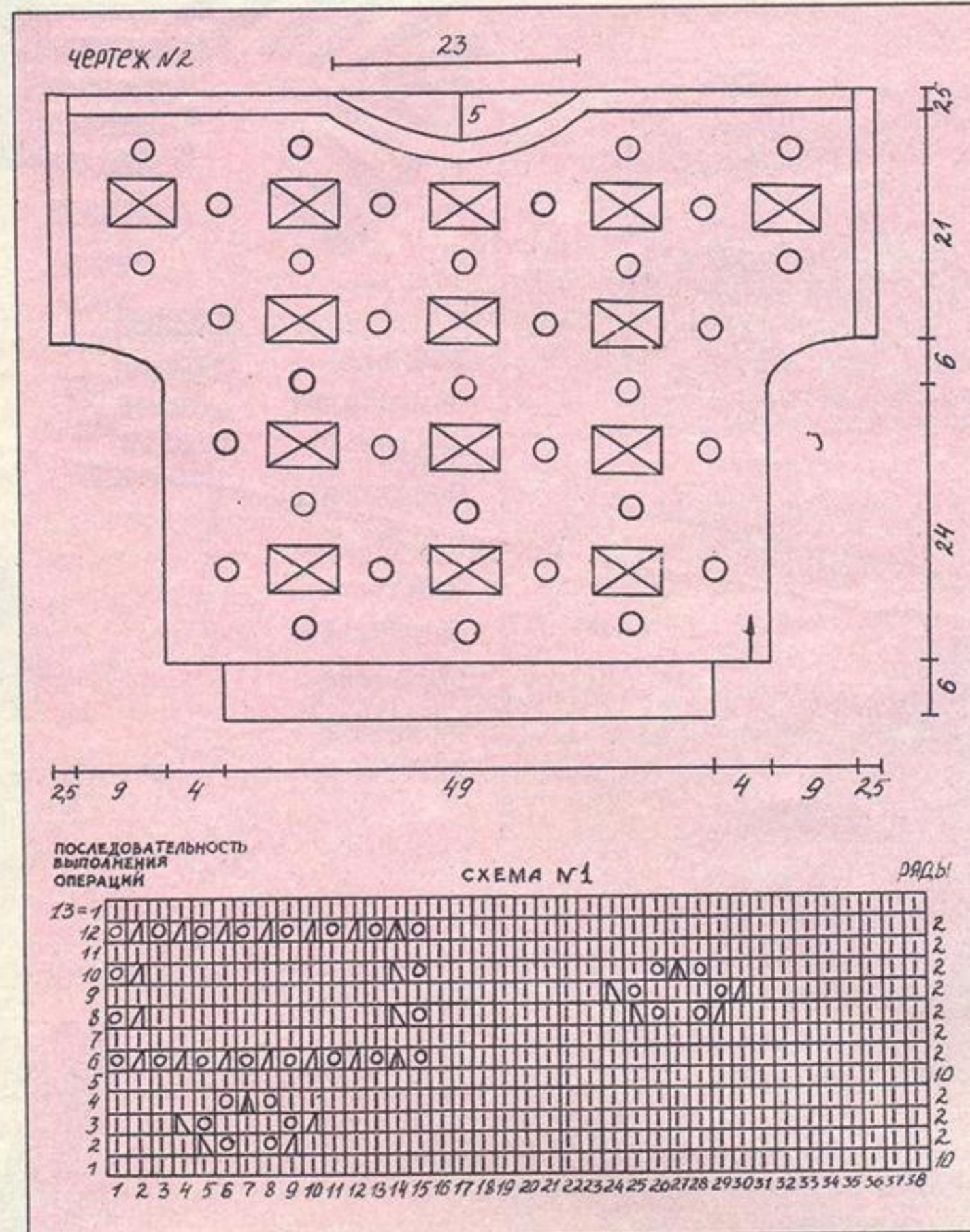

вую половину игл плюс 1 центральную, плюс 8 игл левой половины. Провяжите 2 ряда. Выдвиньте в ВНП следующие 5 игл левой половины горловины, провяжите 2 ряда. Таким образом продолжайте вывязывать горловину, выдвигая иглы в ВНП (каждый 2-й ряд) в последовательности: 4 петли, три раза по 3 петли, два раза по 2 петли. Всего 30 игл в левой половине горловины. Теперь все иглы поставьте в РП, провяжите 1 ряд слева направо и принимайтесь за правую половину горловины по образцу левой. В конце все иглы поставьте в РП и провяжите 22 ряда

горловину. В конце вязания спинки провяжите 22 ряда нитью отделочного цвета и 6 рядов вспомогательной нитью. Отпарьте. Верх детали обработайте так же, как верх переда.

Сшейте перед и спинку по плечевым линиям потайным швом.

Обработаем края РУКАВОВ. Держа изделие лицевой стороной к себе, навесим петли левого рукава на иглы машины (125 петель). Провяжем нитью отделочного цвета 22 ряда и вспомогательной 6 рядов. Отпарим. Снимем вспомогательную нить и открытые петли пришьем кеттельным швом по лицевой стороне изде-



— И по погоде



**ПЛАТЬЕ?  
КОСТЮМ?  
ПО ВАШЕМУ  
ЖЕЛАНИЮ!**

Днем будет очень жарко, но к вечеру обещают похолодание. Значит, нужно надеть поверх сарафана жакет — в нем, кстати, удобнее чувствуешь себя в деловой обстановке. Модели, которые мы сегодня рекомендуем, можно использовать в различных сочетаниях.

**МОДЕЛЬ 1** — это и костюм, и платье: можно сострочить юбку с жакетом, а можно носить отдельно. Ткань — хлопчатобумажная или шелк с синтетикой, однотонная или набивная. Наши выкройки рассчитаны на размер 48 рост IV (170—96—104). Ткани потребуется 3 м 60 см при ширине полотна 80 — 100 см.

Начинаем шить жакет. Стачиваем рельефные швы спинки и полочки и заутюживаем в сторону центра. Эти швы с лица отстрачиваем отделочной

строчкой (увеличив шаг швейной иглы в машине) на расстоянии 0,5—0,7 см.

Стачиваем плечевые и боковые швы и также заутюживаем в сторону спинки.

На рукаве сначала застрачиваем складку, потом швы. Низ рукава отделяем обтачкой шириной 4 см.

Совмещая надсечки, швируем рукав в пройму.

Обтачка горловины спинки тоже 4 см, вырезаем ее вместе с прокладкой. И еще вырезаем подборт с прокладкой по форме срезов горловины переда и бортов.

Сшив все эти детали, прикладываем их лицевой сто-

роной на лицо изделия, пришиваем и выворачиваем, украшая линии жакета отделочной строчкой.

Теперь осталось подогнуть и прострочить низ жакета и прометать петли.

Чтобы жакет лучше сидел на вас, не забудьте подшить подплечники.

Шьем юбку.

К боковым частям юбки притачиваем воланы и сверху отстрачиваем их на расстоянии 0,5—0,7 см.

Стачиваем центральные части юбки с боковыми. Швы заутюживаем в сторону центра и отстрачиваем на 0,5—0,7 см.

Стачиваем боковые швы, вставляя «молнию», пришиваем пояс.

Низ юбки подгибаем и прострачиваем на расстоянии 1 см.

**МОДЕЛЬ 2** — жакет, размер 52, рост IV (170—104—112). Прямой, удлиненный, с углубленной проймой, без застежки. Ткань берем такую же, как и для предыдущей модели, — 2 м 60 см при ширине 82—90 см.

Шьем жакет.

Стачиваем плечевые швы, обрабатываем их «зигзагом» и заутюживаем в сторону спинки. Втачиваем рукава, совмещая надсечки.

Стачиваем боковые швы и нижние срезы рукавов одним швом и тоже обрабатываем «зигзагом».

Припуски на отвороты перегибаем наизнанку и притачиваем. Ширина отворота в готовом виде — 3,5 см.

По форме горловины и срезам бортов вырезаем

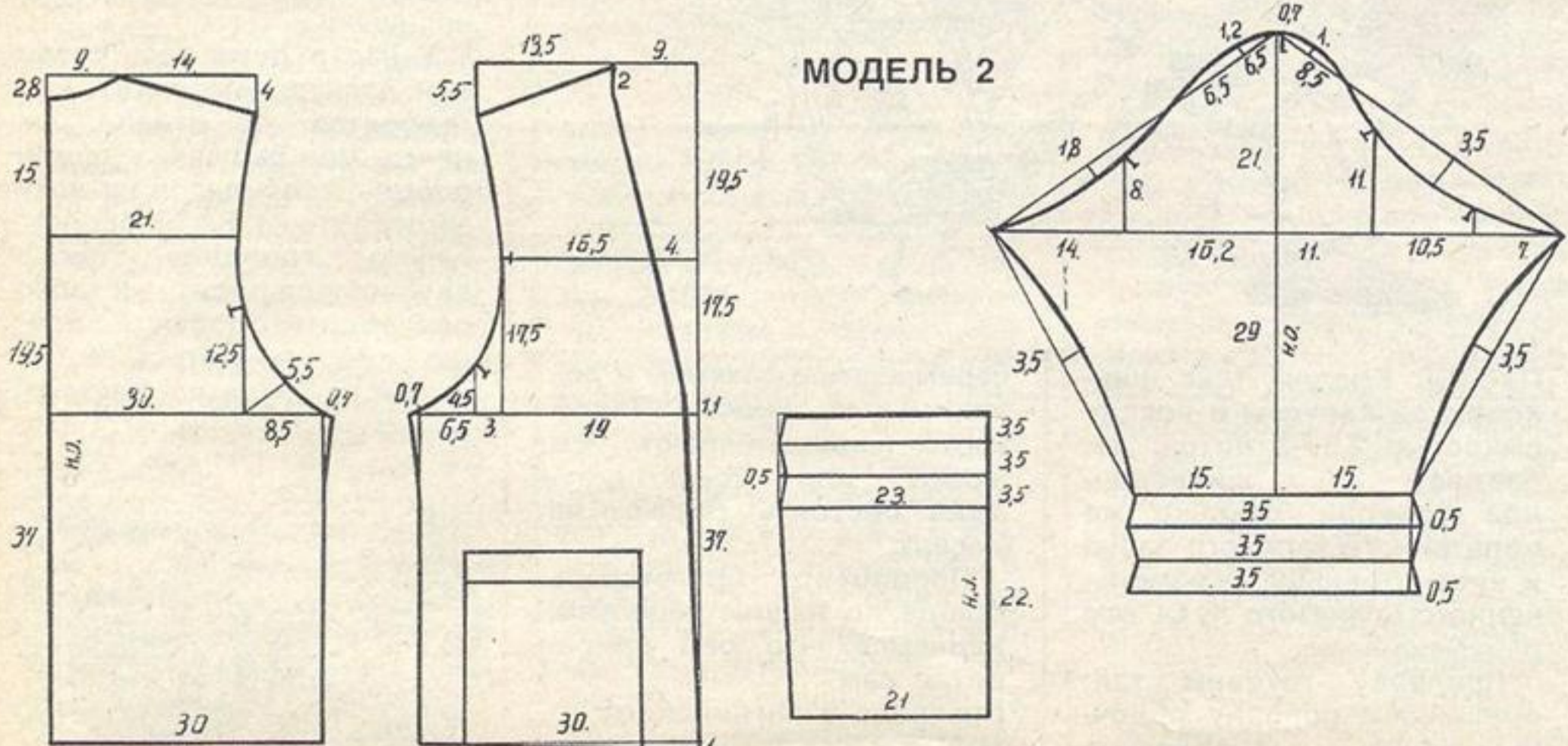
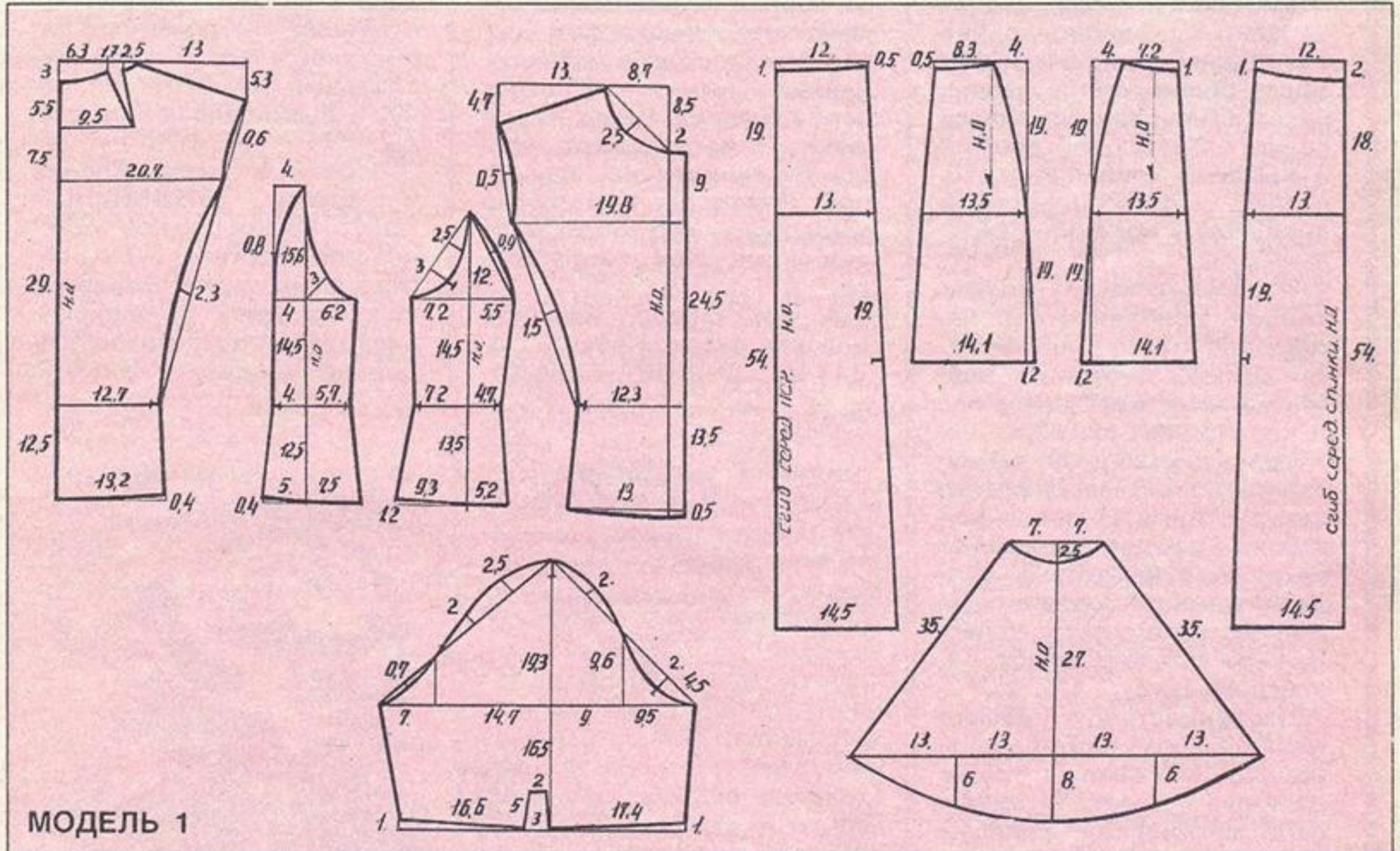

обтачку и прокладку шириной 4 см. Эти детали пришиваем по тому же принципу, как в модели 1. Обтачки (вывернутые наизнанку) обрабатываем, подогнув края на 0,7 см и отстрочив их на расстоянии 0,1—0,2 см от края.

Делаем отвороты на карманах, украшаем их декоративной строчкой. Пришиваем карманы на расстоянии 0,1—0,2 см от их краев.

Подгибаем низ жакета и прострачиваем на расстоянии 1,5 см. Подшиваем подплечники. Работа закончена.

М. АРХАНГЕЛЬСКАЯ  
и Л. АВРАМЕНКО,  
художники-модельеры.



## «Стоит Егорка в красной

## ЛЕТНИЙ ОБЕД

## ПО-АМЕРИКАНСКИ

— Представьте себе, — утверждает Элизабет АЛЬСТОН, редактор отдела питания журнала американских женщин «Вумэнс дей», — несмотря на все различия природных, экономических, социальных условий, национальная американская кухня имеет много общих черт с вашей, русской! Мы так же любим капусту и морковь, свежий и пышный хлеб, сладости, ягоды и фрукты, острые приправы и домашние варенья.

И летом у наших хозяек хлопот прибавляется: надо «напитать» витаминами семью, заготовить кое-что на зиму, хоть она у нас и короче, чем русская.

Правда, хлеб у нас немного другой: его чаще пекут из кукурузной, а не пшеничной муки, кое-где добавляют сахар, а в некоторых штатах — немного тертого сыра или растертого острого перца, это придает хлебу пикантный вкус.

Особенность — нашего меню — его «интернациональность». Многие традиционные блюда итальянской, английской, французской кухни у нас порой так популярны, что уже считаются своими. Поэтому не удивляйтесь, если встретите среди наших рецептов что-нибудь знакомое вам из собственного опыта!

Сегодня я хочу рассказать читательницам «Крестьянки» немного о летнем меню американских хозяек.

ЛАССАНЬЯ — это отваренная и промытая лапша, переслоенная фруктовым пюре (годится пюре из любых кисловатых плодов или ягод) и тертым сыром типа брынзы, запеченная в духовом шкафу.

Популярное блюдо из итальянской кухни — ХЛЕБНЫЙ САЛАТ. Делают его так. Батон черствого хлеба разламывают на мел-

кие кусочки, приблизительно по 2 кв. см каждый. 3 больших сочных помидора режут на 16—20 долек каждый, шинкуют мелко одну небольшую луковицу. Крупно режут зелень петрушки — так, чтобы получилась полная чашка.

Все перемешивают в большой посуде и заправляют приправой: 3/4 чашки подсолнечного масла, 1/4 чашки яблочного уксуса, чайная ложка мелко порезанного чеснока, пол чайной ложки соли и четверть чайной ложки молотого черного перца. Салат не мешают, а встряхивают, чтобы он пропитался заправкой. Перед подачей нужно выдержать его с полчаса при комнатной температуре.

А вот блюдо, кажется, близкое русской кухне: САЛАТ ИЗ ШИНКОВАННОЙ КА-

масло, в половину меньше воды. Добавляем черный перец, соль, сахар, толченый чеснок. Заправленный салат нужно хорошо выдержать на холоде.

Что подают на десерт? Летом в первую очередь — клубнику во всех видах. Хороша КЛУБНИКА ПО-РОМАНОВСКИ — как видите, даже название русское! Свежую очищенную клубнику осторожно перемешивают с сахаром, раскладывают в вазочки или высокие стаканы, сбрызгивают лимонным соком и охлаждают. Перед тем как подавать на стол, смешивают отдельно мороженое со сметаной или взбитыми сливками (их берут поровну) и выкладывают на ягоды.

Прост в изготовлении и вкусен КЛУБНИЧНЫЙ ТОРТ. Раскрошенное печенье или черствую булку, натертую на терке, смешивают с ягодами и кефиром, несколько ягод можно отдельно раздавить вилкой,

С ЛУКОШКОМ  
ЗА ЯГОДАМИ

Ягода поспела! Несравненная царица среди всех, конечно, ЗЕМЛЯНИКА ЛЕСНАЯ. Что за вкус! Что за аромат! Выйдешь, бывало, из частого леса на полянку, солнышко печет, земля прямо горячая, муравьи туда-сюда снуют — знаешь уже, что здесь и быть землянике! Наклонись низко-низко, к самой земле, заглянешь под цветочные стебли, под высокую траву — так и есть, вот она краснеет, только собирай. Про землянику и загадка была: «Стоит Егорка в красной ермолке, кто ни пройдет, поклон отдаст».

И есть за что кланяться! Моя бабушка землянику считала прекрасным лекарством от всех болезней: и ягоду, и настой ее листьев давали при неполадках с желудком, печенью, при простудах, соком ягод лечили горло, десны, кашлицей из ягод девушки отбеливали лицо, выводили веснушки...

У нас в доме весь сезон ели лесную землянику, как говорится, до отвала. Уж на что моя бабушка любила побольше припасов на зиму заготовить, а тут наоборот: нечего, говорила, такую вкусноту да пользу на запас переводить, поешьте вволю, сил наберитесь, тогда и расти будете быстрее,



ПУСТЫ. Кладем 1 кг шинкованной капусты в посуду емкостью 2,5—3 литра; добавляем 150 г шинкованной моркови, столько же порезанного зеленого перца и чуть поменьше — измельченного репчатого лука, все перемешиваем.

Приправу готовим так: смешиваем поровну яблочный уксус и подсолнечное

перемешать с сахаром и добавить в смесь. Такой торт выкладывают в форму или компотницу, дают постоять, подают на десерт.

Попробуйте приготовить блюда по нашим рецептам, надеемся, что они понравятся вам!

Перевела с английского М. МОСКВИНА.



## ермолке, кто ни пройдет, поклон отдает»

и болеть не станете! Ели ягоду с холодным молоком и с сахаром или клали на мягкий хлеб и молоком запивали.

А уж если наберете земляники столько, что еще останется, да решите **ВАРЕНЬЕ** сварить, то воды лейте не один стакан на килограмм, как обычно, а 2,5—3 стакана; сперва сварите сироп до готовности (сахара — столько же, сколько ягод), а когда он загустеет, всыпьте перебранную ягоду, доведите до кипения



и снимите с плиты. Через несколько часов еще раз вскипятите. А уж потом варите до конца, да не перемешивайте, а осторожно подвигайте ягоды ложкой от краев таза к середине: земляника деликатность любит! Хороша ягода, но и варенье из нее тоже себе равных не имеет.

**ЛЕСНАЯ МАЛИНА** мельче, чем садовая, но насколько душистее, вкуснее, полезнее! Это ягода целебная: кто не знает, что малиновое варенье — первое лекарство от простуды. Варят его так же, как из лесной земляники. Собирать, правда, малину в лесу тяжело: солнце припекает, комары, слепни кусают — там, где малинник, они всегда особенно злые. Но, как говорится, любишь кататься — люби и саночки возить!

Зато **ЧЕРНИКУ И ГОЛУБИКУ**, что поспевают в самом начале августа, собирать весело. Кусты точно обсыпаны ягодами, хоть совком сгребай! Из них получается замечательное варе-

нье: на килограмм ягод — 700 г сахара, стакан воды; ягоды моют, обсушивают, опускают в горячий сироп и варят сразу до готовности на медленном огне.

Хотите сохранить все витамины? Тогда потолките ягоды деревянной толкушкой, добавьте на килограмм ягодного пюре 500 г сахара, размешайте, подогрейте, разложите в горячие простерилизованные банки и стерилизуйте в кипящей воде: пол-литровые банки 18 минут, литровые — 25, банки закатайте.

Чего только не готовила бабушка из лесных ягод! Представьте, даже **СУП!** Чернику, малину или смесь из разных ягод перебирала, мыла, обсушивала, засыпала сахаром, заливала кипятком и варила минут десять. Отдельно варила макароны или лапшу, промывала их в дуршлаге и клала в ягодный отвар, заправляла сметаной. На литр воды — 3 стакана ягод, 3—4 столовые ложки сахара, стакан макарон.

А вот как готовят у нас **ЯГОДНЫЙ САЛАТ**: смешиваем по стакану малины, черники, других ягод — брусники, ежевики, земляники, можно и смородину добавить; промываем,



обсушиваем; отделяем примерно треть и разминаем вилкой. Снова перемешиваем, посыпав сахаром (по вкусу) и ставим часа на два на холод, чтобы пустили сок. Подаем с чашкой простокваши на десерт, а также как гарнир к мясу, птице.

Очень вкусно **ПЮРЕ ИЗ ЧЕРНИКИ**. 2 столовые ложки муки обжариваем в масле до золотистого цвета. Отдельно подготавливаем и протираем через сито ягоды (4—5 стаканов). Перемешиваем с мукой, заливаем стаканом молока, солим по

вкусу и кипятим несколько минут. Сахар не обязателен. Идет как самостоятельное блюдо и замечательный гарнир к птице.

Дело за десертом? Пожалуйста! Для **ЖЕЛЕ ИЗ ЛЕСНЫХ ЯГОД** берем любые, которые сумели собрать, только обязательно спелые. Чистим, моем, отжимаем через марлю. Сок ставим на холод, отжимки заливаем кипятком и варим 5 минут, процеживаем, добавляем сахар, замоченный в небольшом количестве воды желатин и ягодный сок, размешиваем. Когда желатин полностью растворится, снова процеживаем, разливаем в формочки или вазочки, смоченные холодной водой, и выносим на холод. Перед подачей украшаем взбитой сметаной, свежими ягодами. Пока желе не остыло, им можно украсить сверху торт, залить свежие фрукты или ягоды, которые вы собираетесь подать к столу на блюде. Ягод и воды — по 500 г, сахара — 100 г, желатина — 20 г.

**ЯГОДНЫЙ НАПИТОК** готовим из ягод с пикантным вкусом: черники, брусники, голубики. Ягоды чистим, моем, часть их разминаем вилкой, перемешиваем, заливаем молоком, ставим в холодное место на час. Можно добавить сахар или мед, но такой напиток хорош и без этого. На стакан ягод — 2 стакана молока.

И, наконец, сладкое: мой фирменный **ТОРТ ИЗ ЛЕСНОЙ МАЛИНЫ**. Развожу полстакана сахара в стакане воды, кипячу 5 минут. Можно добавить лимонный сок, ванилин — что есть под руками. Не переставая мешать, всыпаю постепенно стакан манной крупы и варю еще 15 минут. Затем смазываю форму или неглубокую алюминиевую кастрюлю маслом, маргарином, вливаю горячую массу и довариваю полчаса на водяной бане. Охлаждаю, выкладываю в вазу или компотницу. Заливаю ягодным пюре из протертой малины с сахаром. Можно сделать и так: поверх малинового пюре выложить целые ягоды другого цвета (черники,



смородины) и залить торт полуостывшим желе, о котором мы сегодня уже говорили. Получится очень красивое, вкусное, так сказать, парадное блюдо для торжественного случая.

Вы хотите засушить лесных ягод впрок? Тогда насыпьте их на противни, покрытые хлопчатобумажной тканью, слоем в 2 сантиметра и поставьте в духовку или печь на 8—10 часов. Огонь — самый слабый, температура в духовке должна быть не выше 50—60°. Досушивайте на открытом воздухе, в тени, храните в стеклянной посуде с притертой крышкой.

Из сушеных ягод, кроме напитков, отваров, чая, можно приготовить кисель, крем. Для **КИСЕЛЯ** сушеные ягоды нужно предварительно залить горячей водой, кипятить минут 15, дать постоять 3—4 часа, процедить, затем варить, как обычно.

Так где же ваше лукошко? Пора в лес, по ягоды. Приятного аппетита!

Ваша  
МАРИЯ ИВАНОВНА.



В оформлении «Хозяйки» принимал участие художник С. БОГАЧЕВ.



# Красота и здоровье

## И не будет никаких

### Зеленый уголок

#### УБЕРИТЕ «ПОРОХ» С ГРЯДКИ

Мы привыкли считать, что полезнее овощей и фруктов нет продуктов питания. И вдруг ошеломляющая новость: в этих «источниках здоровья» могут содержаться вредные для организма вещества — нитраты!

Впрочем, «вдруг» — только для непосвященных. Ученые давно знали, что некоторые растения способны накапливать эти вещества, представляющие собой соли азотной кислоты, иначе называемые селитрами. Селитра же, как известно, была сырьем для

производства пороха. На этом основании французский ученый С. Белль еще в середине XVIII века предлагал использовать свеклу (обладающую свойством особенно активно накапливать нитраты) для... производства пороха, уверяя, что путем переработки калийной селитры, добываемой из свекольной патоки, можно получить пороха столько, сколько потребуется для обороны Франции!

Почему же сейчас проблема так обострилась? Давайте разберемся.

Прежде всего нужно помнить, что нитраты — естественные компоненты любого растения и в допустимых концентрациях никакого вреда не приносят. Но под действием некоторых факторов, о которых пойдет речь, накопление нит-

ратов в растении, в плоде усиливается, концентрация их растет. Растение от этого не чувствует себя хуже, а вот для человека опасность есть: нитриты, в которые нитраты превращаются в процессе пищеварения, могут стать причиной серьезных заболеваний и даже отравлений, особенно у детей.

**В ЧЕМ ПРИЧИНЫ НАКОПЛЕНИЯ НИТРАТОВ В РАСТЕНИЯХ?** Прежде всего — в излишках азотных удобрений. Именно они способствуют получению более высоких и ранних урожаев, потому садоводы-любители нередко стараются внести в почву побольше минеральных и особенно азотных удобрений. Тут их «щедрость» и оборачивается вредом. Отсюда первый практический вывод: давайте удобрения лишь в том случае, если они действительно необходимы растениям для нормального роста и развития. Пусть урожай ваш будет не так ве-

лик, петрушка не так пушиста, а огурцы не столь крупны, зато здоровье не пострадает!

Настоятельно советуем полностью отказаться от аммиачной и натриевой селитры! А вот мочевины и сульфат аммония, как утверждают ученые, не способствуют накоплению нитратов, их можно применять на участке в количествах, указанных в инструкции. Еще лучше органические удобрения, но и они, даже навоз, — в меру! Ни в коем случае не вносите в почву свежий навоз, лучшее удобрение — торфонавозный компост, «зрелый», пролежавший в штабеле не менее 3—4 месяцев и перелопаченный 2—3 раза. Старайтесь вносить компост в теплую погоду. Если хотите использовать в качестве органического удобрения птичий помет, смешайте его с двойной дозой торфа.

Особенно чувствительны к азотным удобрениям огурцы и кабачки. Дайте

### Школа для мам

#### НА ЗАВТРАК — ЯЙЦО ВКРУТУЮ

...Еще вчера ребенок был здоров и весел, а сегодня проснулся раньше обычного, капризничает, отказывается от еды. А потом начинается плач — «болит животик!», тошнота, расстройство желудка... В июле такие неприятные сюрпризы, увы, бывают нередко: именно в это время резко возрастает опасность кишечных инфекций.

Что делать в таком случае? Конечно, немедленно обратиться к врачу. Ведь никогда нельзя предугадать, как пойдут дела дальше: у малышек, особенно

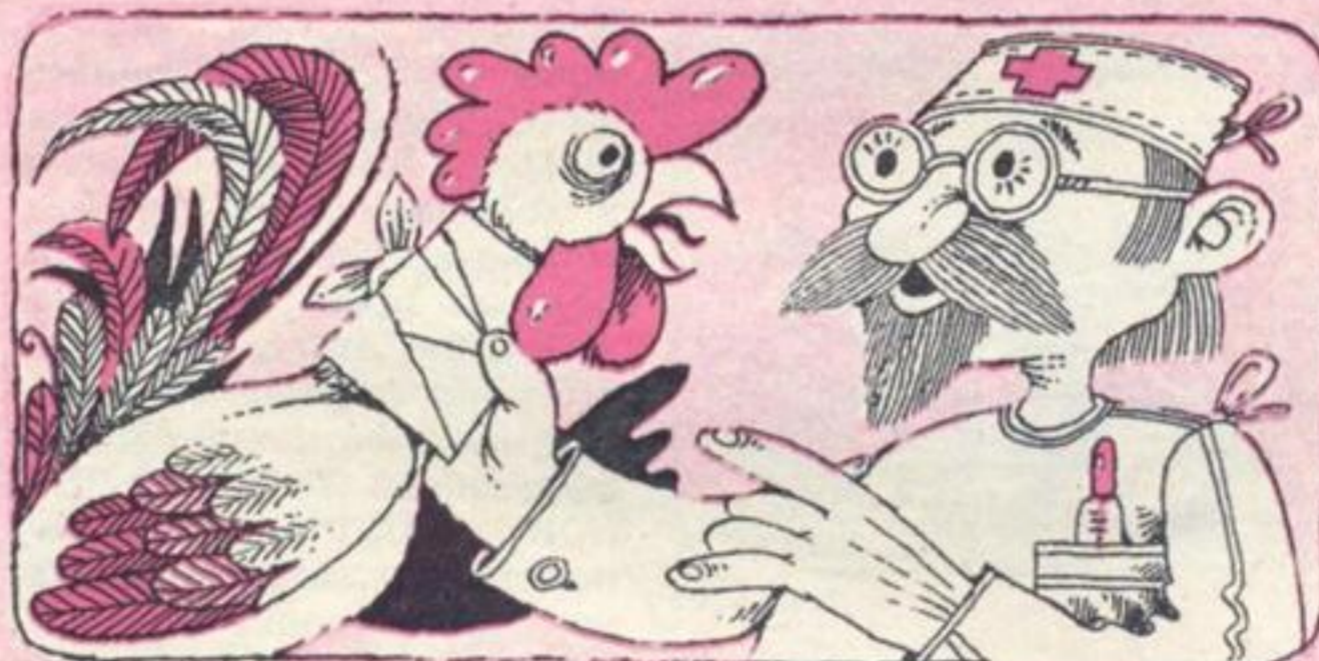

у грудных, тяжесть состояния при кишечных инфекциях может нарастать угрожающе быстро. Какая инфекция — не будем гадать, это определит врач, пока же, до его прихода, не станем терять времени, предпримем «домашнее» лечение, которое полезно в любом случае.

Первое общее правило: давать много пить, чтобы возместить опасную для организма потерю жидкости. Использовать отвар

травы зверобоя, несладкий прохладный чай, просто кипяченую воду. Полезно иметь дома для такого случая специальные препараты, продающиеся в аптеках, например, «Регидрон» — упаковка порошков, каждый из которых разводят литром кипяченой воды. Не пытайтесь дать сразу много питья — это вызовет рвоту, поите ребенка буквально по чайной ложечке, но часто, через каждые 5—7 минут.

В начале болезни аппетита у малыша нет, и не нужно кормить насильно, но и полный голод тоже нежелателен. Если вы еще кормите ребенка грудью, лучшей пищи и не придумаешь. Уже дайте смеси? Уменьшите их порцию на треть или даже в половину, дополнив остальной объем питьем. Из прикорма оставьте только каши (без масла), картофельное и морковное пюре. Детям старше года, когда состояние улучшится, можно предложить протертый овощной суп, нежирный мясной бульон, паровую фрикадельку, домашний сухарик из белого хлеба.

Как уберечь ребенка жарким летом от кишечных инфекций? Прежде всего четким соблюдением правил гигиены и санитарии. Не оставлять продуктов, крошек на столе, уничтожать мух в доме, тщательно мыть и прятать в шкаф детскую посуду, почаще мыть ребенку руки и обязательно пе-



## неприятностей, если...

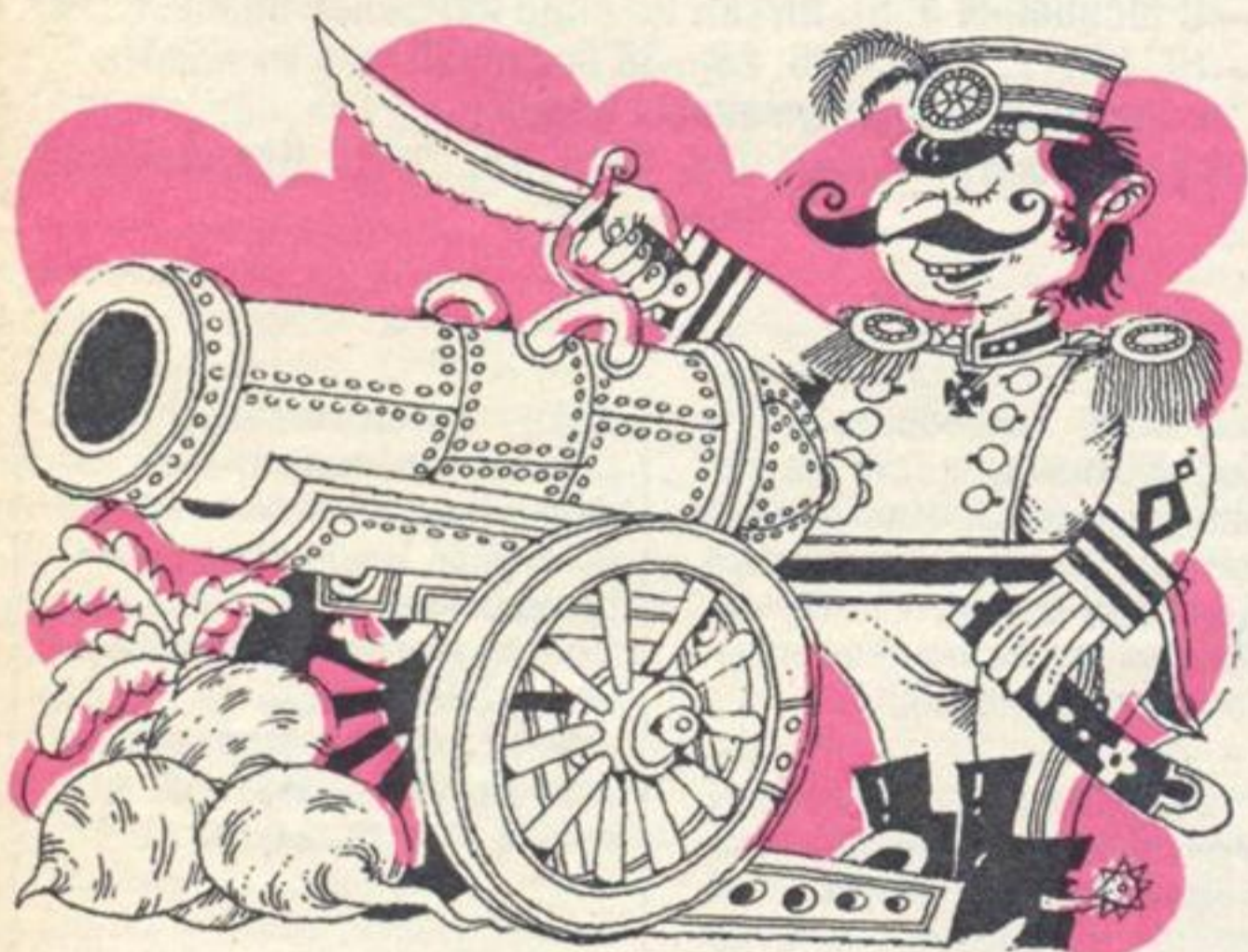

под них компост из расчета 5—6 кг на квадратный метр, желательно вместе с минеральными удобрениями, только следите, чтобы азот в них был сбалансирован с другими элементами питания (лучшее соотношение азота, фосфора и калия соответственно 1:1,5:1,2). Например, на

100 кв. м почвы внесите 2—3 кг сульфата аммония, 4—8 кг суперфосфата, 4—6 кг калийной соли, 10—15 кг древесной золы. Причем  $\frac{2}{3}$  всех компонентов внесите под основную обработку почвы, а  $\frac{1}{3}$  — локально, во время посадки. Когда сеете корнеплоды, советую сыпать гранулы су-

ред едой и после нее.

Однако все эти меры бессильны, к сожалению, против распространившейся в последнее время опасной болезни — сальмонеллеза. Главный ее источник — домашняя птица. О том, что куриные яйца таят эту коварную бактерию, врачи знали давно и всегда предупреждали: прежде чем употреблять в пищу или класть на хранение яйцо, обязательно хорошо обмойте его скорлупу. Но недавно ученые установили, что возбудители болезни — сальмонеллы — проникают и в глубь яйца, причем особенно «любят» желток. Чтобы уничтожить их, необходимо варить яйца не менее 15 минут на хорошем огне, так что советую полностью исключить из меню ребенка (да и вашего) яйца всмятку, «в мешочек», яичницу-глазунью. Блюда, в которые положено класть сырые яйца — фарш для котлет, различные запеканки, — хорошо прожаривай-

те, запекайте в духовке. Птицу варите подольше, не менее часа, если хотите обжарить — обязательно потом хорошо протушите в духовке на сильном огне, лучше под крышкой.

Надо помнить и вот о чем: ведь возбудители сальмонеллеза могут оказаться на коже ваших рук, если вы разделяли мясо или перерабатывали яйца, на дощечке, на которой обрабатывали тушку, на ноже, которым пользовались... Поэтому все эти предметы нужно сразу же вымыть горячей водой с мылом, можно даже добавить в воду несколько кристалликов марганцовки. Руки после того, как вы повозились на кухне, на огороде, тщательно мойте щеткой, чтобы и следов грязи не осталось в складках кожи, под ногтями: ведь недаром кишечные инфекции называют болезнями грязных рук!

Е. БАЙБАРИНА,  
кандидат  
медицинских наук.

перфосфата прямо в рядки (5—10 г на кв. м), затем засыпать их на 2 см землей, а потом уже вносить семена.

Вносить удобрения нужно равномерно: нарушение даже такого, казалось бы, несущественного условия может привести к накоплению излишнего азота в растении.

**ОЧЕНЬ НЕЖЕЛАТЕЛЬНЫ ПОЗДНИЕ АЗОТНЫЕ ПОДКОРМКИ РАСТЕНИЙ.** Тем более что и растению приносят мало пользы, ведь те используют азот только в начале вегетации, когда растут. Лучшие сроки подкормки — конец июня — начало июля. Достаточно будет дать по 10 г мочевины на 10 литров воды, и то только тем растениям, которые испытывают в подкормках недостаток. Поздние азотные подкормки задержат рост растения, замедлят синтез сахаров и сухих веществ, а концентрация нитратов при этом резко усилится. Кстати говоря, овощи и плоды с избыточным содержанием нитратов не хранятся долго, быстрее портятся.

**НУ, А ЕСЛИ В ПОЧВЕ УЖЕ МНОГО НИТРАТОВ? МОЖНО ЛИ ЕЕ «ОЗДОРОВИТЬ»?** Да, с помощью промежуточных культур, например, трав, особенно люцерны. Она обладает способностью «поднять» нитраты даже с 4-метровой глубины, так далеко уходят ее корни, и впитать их в себя!

Для выращивания «безнитратных» растений более благоприятны почвы некислые, но и не переизвесткованные. Полезна доломитовая мука: кальций и магний, которые входят в ее состав, направляют обмен веществ в растениях нужным образом.

На содержание нитратов в растениях влияют и другие причины: сроки посадки и уборки, резкие перепады температур, влажность, освещенность... Если лето дождливое, прохладное, да к тому же растениям не хватает солнца, нитратов накапливается порой больше, чем при внесении излишнего азота! Особенно велика такая опасность в районах, где лето коротко. По той же причине

ваемых в теплицах, нитратов больше, чем в выращенных под открытым небом.

**ЧТО ЖЕ ПРЕДПРИНЯТЬ, ЕСЛИ СВЕТА НЕ ХВАТАЕТ?** Расположить посадки там, где они смогут максимально «ухватить» редкие солнечные лучи. Не сажать растения густо, — тогда они получат больше света и воздуха, лучше будет проходить обмен веществ. Стараться всеми силами продлить сезон: сажать раньше, убирать урожай позже. Картофель, к примеру, лучше сажать пророщенными и прогретыми клубнями. Каждый день имеет значение! Ученые подсчитали: на 10 дней позже посадим, — на 6 мг нитратов больше в каждом килограмме урожая.

Среди ранних сортов овощей трудно порекомендовать какие-либо, накапливающие нитратов меньше других. Зато в поздних сортах явная тенденция к их снижению. Если говорить о капусте, то отдадим предпочтение сорту Амагер: при прочих равных условиях там нитратов меньше всего.

Еще практический совет: пряную зелень — петрушку, укроп, сельдерей — срывайте не раньше 15 часов, то есть во второй половине дня. Имейте в виду, что в ее листочках нитратов меньше, чем в черешках. Особенно рекомендую развести на своих грядках кресс-салат: он очень полезен, имеет высокое содержание йода, а концентрация нитратов в нем весьма незначительна.

Г. ЛЕНСКАЯ,  
агроном.





## Что показывают космические часы?

## Август

Август в целом благоприятен для всех, кто осторожен и не лезет на рожон. Водителям следует поостеречься 1—8 (особенно 4, 5). Шутки на воде наиболее опасны 2, 6, 10, 15, 17, 20, 23, 26. 25—30 постарайтесь избежать поспешных, непродуманных решений. Разнообразные ситуации могут принести 5, 9, 15, 19, 23, 31. Неприятный день — 20.

**ОВЕН** (21.3 — 20.4). Вас особенно занимают проблемы здоровья и события в рабочем коллективе (13—18). В результате ваши планы на будущее, возможно, несколько изменятся. Перемены, не всегда приятные, вероятны также в кругу друзей. Удачи вас ожидают 6, 13, 19. Неприятностей постарайтесь избежать 7, 11, 18, 20, 31.

**ТЕЛЕЦ** (21.4—21.5). Лучший месяц для отдыха, творчества, расцвета чувств и приятных эмоций. Вероятны большие расходы. Не исключена дальняя поездка, однако берегитесь неприятных случайностей 13—20 (особенно 19). Благоприятны для вас 1, 3, 4, 6, 7, 9, 15, 24, 29. Будьте внимательны и осторожны 8, 12, 16, 19, 23, 26, 30.

**БЛИЗНЕЦЫ** (22.5—21.6). В любви все в порядке, однако жизнь осложняет множество разных (в том числе домашних) дел и проблем, включая контакты с официальными инстанциями (поступающие в вузы должны очень внимательно относиться к оформлению документов). В конце месяца вероятны солидные денежные расходы. События развиваются в вашу пользу 3, 8, 14, 19. Полезно поостеречься 7, 15, 18, 22, 24, 25, 27, 29.

**РАК** (22.6—23.7). Эмоционально богатый месяц. Проблемы финансовые, рабочие, семейные, оживленные контакты с родственниками и соседями — везде потребуются такт и деликатность. На финансовом фронте намечается улучшение. Насыщены впечатлениями 1—5, 13—18 и 30, 31.

Удачные дни: 3, 4, 8, 15, 17, 18, 21, 31. Неприятные ситуации возможны 2, 5, 9, 13, 16, 19, 20, 22, 23, 26.

**ЛЕВ** (24.7—23.8). Больше всего вас беспокоят финансы и здоровье. Показана диета, богатая калием (нужно подкормить сердечную мышцу) и витаминами. Желательно полностью исключить алкоголь. На работе с 15-го возможна напряженность, поэтому, если можно, возьмите отпуск и проведите его в максимально спокойной обстановке, не подвергая себя интенсивному действию солнечных лучей. Неблагоприятная полоса 1—10, благоприятная 25—31. Эмоциональные всплески вероятны 1, 6, 9, 12, 17, 20, 28, 30, 31.

**ДЕВА** (24.8—23.9). В этом месяце у вас много поводов для волнений: у одних они связаны с детьми, у других — с работой, творчеством. В обоих случаях очень важно проявить такт и терпимость, чтобы не потерять контакта, не «пережать». Наиболее ответственный период 10—25, важные для вас события возможны также 5, 11, 12, 19, 21, 24. Для поддержки душевного равновесия чаще общайтесь с хорошими друзьями.

**ВЕСЫ** (24.9—23.10). Вы находитесь в ситуации связанных рук, добровольного или вынужденного отказа от многих радостей. Причины самые разные: срочная, не оставляющая минуты времени работа, необходимость ухода за близкими родственниками, больница или санаторий со строгим режимом, наконец, просто

желание разобраться в своей жизни, выйти на новый уровень. Ключевыми датами могут оказаться для вас 2, 10, 11, 13, 16. Точнее, к сожалению, ничего сказать нельзя.

**СКОРПИОН** (24.10—22.11). Удачный месяц, очень подходящий для отпуска. Но будьте осторожны, не стремитесь в горы, в сейсмоопасные места и т. д. При прогулках внимательно смотрите под ноги — есть вероятность травмы. Не жарьтесь на солнце, пользуйтесь солнцезащитными очками — ультрафиолетовые лучи вам сейчас противопоказаны. Наслаждайтесь дружеским общением, отдайтесь своим увлечениям и склонностям. Благоприятные дни 3, 4, 12, 14, 18, 23, 26, 30. Осторожнее советуем быть 1, 5, 9, 11, 16, 17, 19, 20, 24, 25, 29.

**СТРЕЛЕЦ** (23.11—21.12). Август сходен для всех «стрельцов» только в одном отношении — маловато денег! В остальном каждый проведет его по-своему, но, в общем, не без успеха. Всем, однако, следует соблюдать осторожность 5, 20, 21, 30, 31. Хорошие дни: 3, 5, 8, 17, 24, 25, 28, 31. Неприятные ситуации возможны 2, 9, 13, 19, 21, 29.

**КОЗЕРОГ** (22.12—20.1). Вероятна дальняя поездка, возможно, за рубеж. Контакты с официальными инстанциями станут более успешными после 15-го. В профессиональной сфере — бег на месте. Задуманные планы скорее всего не

будут осуществлены, правда, счастливый случай может представиться 20—22. К концу месяца возможно ухудшение здоровья. Благоприятны для реализации задуманного 3, 8, 11, 18, 22, 30, 31. Повод для огорчений могут подать 1, 2, 6, 9, 13, 15, 20, 23, 24, 26, 29.

**ВОДОЛЕЙ** (21.1—19.2). Довольно трудный период. Намечаются перемены в личной жизни, может возникнуть необходимость пересмотра жизненных планов, освобождения от балласта прошлого, разрыва не оправдавших себя связей и установления новых, более перспективных. Очень много работы. В связи с этим повышается нервная нагрузка, особенно 7—17. Эмоционально окрашены 4, 5, 10, 13, 16, 19, 21, 24. Случай работает на вас 3, 6, 8, 17, 21, 24, 30; против вас — 2, 5, 9, 13, 16, 19, 26, 27.

**РЫБЫ** (20.2—20.3). Семья, личные проблемы и здоровье — три карты, разыгрываемые вами в августе. Во всех сферах много мелких, наползающих друг на друга дел. Можно скрыться от них, уйдя в отпуск, но осенью они вновь предстанут перед вами в значительно более грозном виде. Здоровье, неважное в начале месяца, идет на поправку после 15-го — если, конечно, вы будете себя разумно вести. Помните: случайные знакомства 15—24 до добра не доведут! Прислушайтесь к голосу своей интуиции 4, 9, 11, 16, 18, 19, 22, 26, 31. Раздражение — плохой советчик 2, 6, 10, 17, 20, 23, 30.



# АСТРОЛОГИЯ БЕЗ МИСТИКИ И ТАИН

Беседы об астрологии ведет доктор химических наук, лауреат Государственной премии СССР Феликс Казимирович ВЕЛИЧКО.

## ЛУНА И ЖИЗНЬ РАСТЕНИЙ

Беседа 2-я\*

Наша ближайшая космическая соседка Луна оказывает заметное влияние на земные дела. Морские приливы — это в основном «ее работа» (Солнце тоже влияет, но слабее). Своим притяжением Луна деформирует и жидкое ядро Земли, в результате чего возникают возмущения земного электромагнитного поля. Оба эти воздействия — прямое (притяжение Луны) и косвенное (колебания напряженности электромагнитного поля) — чувствует все живое на Земле, в том числе и растения. В полнолуние жидкость поднимается вверх по стеблю растения, наземная часть наливается соком. В новолуние соки стремятся вниз, к корням. Опытным путем установлено, что растение в полнолуние поглощает значительно больше воды, чем в новолуние. Старинное крестьянское правило — рубить лес на избу только в новолуние, чтобы изба подольше простояла — имеет под собой реальную основу. Кстати, и дрова, заготовленные в новолуние, лучше горят и меньше гниют, чем вырубленные на ущербе Луны. Приливным влияниям подчиняются все жидкости — и в огромном океане, и в крошечной живой клетке. А так как выход жидкости из клетки затруднен оболочкой клетки, внутриклеточное давление повышается и воздействует на биохимические реакции. Магнитное поле также действует на клетку. Под влиянием изменений магнитного поля меняются структура воды, ее ионизация. Это, в свою очередь, влияет на внутриклеточные химические реакции, а следовательно, на обмен веществ в растении. Действительно, ученые, изучавшие ростки кукурузы, показали, что максимум усвоения фосфора приходится на полнолуние, а минимум — на новолуние. Жизнедеятельность растений наиболее интенсивна при полной Луне: плоды, овощи, фрукты растут на 20 процентов быстрее, чем при других лунных фазах. Ритм обмена веществ в растениях 29,5 суток — тот же самый, что и ритм смены фаз Луны, от новолуния до новолуния. Связь жизнедеятельности растений с фазами Луны отмечена уже древними астрологами. Правда, их объяснения выглядят сейчас наивно: в новолуние Солнце совокупляется с Луной, в ре-

зультате Луна беременеет, растет и оказывает животворящее влияние на земную жизнь... Но кто знает, как будут выглядеть и наши сегодняшние ученые рассуждения всего лишь через сто лет?!

Астрологи давно подметили, а ученые Института плодоводства и виноградарства СССР доказали, что для растения совсем небезразлично, на какой биоритмической стадии вмешиваться в его развитие. Опыты по стимуляции омагниченной водой саженцев яблонь показали, что быстрее растут яблони, стимулированные в полнолуние. Стимуляция в новолуние, когда жизнедеятельность деревьев менее интенсивна, положительного эффекта не дала, а в ряде случаев даже повредила растению.

В повседневной работе на приусадебном участке полезно советоваться с лунным календарем. Данные по фазам Луны и времени ее восхода и захода имеются в любом отрывном календаре, только мало кто обращает на них внимание, а следовало бы! Судя по богатому опыту астрологических наблюдений, далеко не все лунноземные связи выявлены биологией, здесь еще много работы впереди. Поэтому мы оставим пока в покое академическую науку и обратимся к данным астрологии.

Астрологи установили, что на растения влияют не только фазы Луны, но и ее положение среди звезд, то есть в знаках Зодиака. Знаки Зодиака делятся на продуктивные (Телец, Рак, Весы, Скорпион, Козерог, Рыбы) и непродуктивные (Овен, Близнецы, Лев, Дева, Стрелец, Водолей). Среди непродуктивных наиболее неприятны для растений так называемые засушливые знаки — Овен, Близнецы, Стрелец, Водолей. Для посадки

лучше, когда Луна в продуктивном знаке, для борьбы с вредителями — в непродуктивном. Сбор картофеля и других корнеплодов лучше проводить, когда Луна в засушливом знаке и при этом убывает. (Взгляните на серп Луны: если можно из него сделать букву «р», подставив мысленно палочку, — Луна растущая. Если получается только буква «с» — стареющая, убывающая.)

Когда Луна находится под влиянием ОВНА — наступает удобное время для культивации, сбора фруктов и корнеплодов (дольше хранятся), опрыскивания, прополки. Под влиянием БЛИЗНЕЦОВ — для подавления нежелательного роста растений, культивации, сбора урожая. Если в это время скосить траву на лугу, она медленнее отрастает. Для

не рекомендуется выкапывать картофель. СТРЕЛЕЦ — время сбора фруктов и корнеплодов. ВОДОЛЕЙ — благоприятный период для культивации, уничтожения вредителей, сбора урожая. Луна под влиянием РЫБ действует на растения так же, как под влиянием РАКА.

Не рекомендуется собирать корнеплоды, когда Луна под влиянием РАКА, ВЕСОВ, СКОРПИОНА и РЫБ, — они тогда будут плохо храниться. Корнеплоды на семена собирают в полнолуние. Посадке деревьев благоприятствует Луна в последней четверти, не рекомендуется их сажать при растущей Луне, особенно когда она находится под влиянием РАКА, ВЕСОВ, СКОРПИОНА и РЫБ. Зато виноградный сок и вино лучше всего делать именно в это время, особенно в полнолуние и последнюю четверть. В старину целебные травы собирали сразу после полнолуния, ночью (до выпадения росы) или утром (когда роса просохнет); лучшим сырьем считалось собранное при Луне под влиянием РАКА.

Луна помогает и в долгосрочных прогнозах. Замечено, скажем, что урожай винограда выше, когда новолуние приходится на первую половину апреля. Последите в течение нескольких лет за новолуниями в марте и апреле и вы найдете интересные связи с осенним урожаем.

Для вашего сведения пред-

Знак	Июль	Август	Сентябрь	Октябрь	Ноябрь	Декабрь
Овен	23, 24	19—21	16, 17	13, 14	10, 11	7, 8, 9
Телец	25—27	21—23	18, 19	15, 16	12, 13	9, 10
Близнецы	27—29	23(24)—25	20, 21	17—19	14—15	11, 12
Рак	2—4, 29 (30)	26, 27	22—24	19—21	16, 17	13—15
Лев	4—6, 30, 31	1, 2, 28—30	24—26	21—23	18, 19(20)	15—17
Дева	7, 8	3—5, 30, 31	1, 27, 28	24—26	20—22	17—19
Весы	9—11	6, 7	2—4, 29, 30	1, 26—28	23, 24	20—22
Скорпион	12—14	8—10	4—6	2, 3, 29—31	25—27	23—24
Стрелец	14—16	10 (11), 12	7—9	4—6, 31	1, 2, 27—29	25—27
Козерог	16(17)—18	13—15	9—11	7, 8	3—5, 30	1, 27—29
Водолей	19, 20	15—17	12, 13	9, 10	5—7	2—4, 30, 31
Рыбы	21, 22	17—19	14, 15	11—13	8, 9	5, 6

пересадки растений это время неподходящее. Когда Луна под влиянием РАКА — время для поливки и прививок. Под влиянием ЛЬВА — рекомендуются прополка сорняков, выкапывание корней, рубка деревьев, покос лугов с целью замедления роста трав, сбор фруктов и корнеплодов. ДЕВА — пересадки нежелательны, но удобное время для культивации, уничтожения сорняков. СКОРПИОН —

лагаем таблицу прохождения Луной знаков Зодиака во втором полугодии 1989 года.

В скобках — дата для восточных районов. Повторение последней даты строкой ниже означает, что во второй половине дня Луна переходит в следующий знак (порядок прохождения знаков — сверху вниз), например, 9 сентября до 17 часов Луна находится в Стрельце, а после 17 — в Козероге.

\* Вступительная часть к циклу и беседа 1-я опубликованы в № 6.



# Шаман



Об этой семье я услышала на трассе, пробиваясь полярной ночью из Певека в поселок Бараниху. Гостиница в поселке была, но напросилась к Загрудным: знала, что там принимают всех.

Десятка полтора домишек глядят из-за речки на светлую, нарядную Бараниху как-то виновато: мол, мы тут тихонько, особнячком, сами по себе. Загрудные тоже живут за речкой. К Баранихе, к золотому прииску то есть, отношения они не имеют. Леонид Григорьевич — дизелист у геологов, Надежда Емельяновна — уборщица в маршрутном домике оленеводов. Впрочем, вот так — по имени-отчеству — их не называйте. Все у вас будут спрашивать: «А кто это?» Потому что привыкли: дядя Леня, тетя Надя, а то еще — шаман и шаманиха. Сначала я не могла понять, откуда прозвище. Ну, у дяди Лени известно, за нрав! Человек вообще неунывающий, он в простоте словечка не скажет: все с прибауткой, вывертом, рифмой. Его все знают. А вот тетя Надя известна в горняцком поселке, пожалуй, лишь хозяйкам. Цветы у нее всем на зависть. И отличная редиска, помидоры, зелень. Еще хорошо знает ее почтальон.

Всем в поселке едят, как положено, и улицу, и дом, и квартиру. А ей просто: Бараниха, тете Наде Загрудной. Тетя Надя живет в Баранихе недавно, Загрудный привез ее с Украины. Но откуда взялся здесь он сам?

*«Тов. Загрудный командирован в Эльвунейский и Островновский нацсоветы в качестве переводчика для оказания помощи врачу Чаунской культбазы тов. Котельниковой по борьбе с эпидемией».*

Это удостоверение, наспех нацарапанное карандашом, ему так и не пришлось никому предъявлять. Было время отела оленей, но тундра будто оцепенела. Люди стали беспомощней малых оленшков. Они тихо и недвижно лежали в ярангах, не в силах убрать мертвых. Врач с переводчиком неделями колесили от стойбища к стойбищу, появляясь там, где уже прошла смерть, словно добрые духи, с которыми к людям возвращалось и тепло очага, и тепло жизни. От краснухи сто-

рали в два дня. Будь они и вправду духами, как могли они обогнать смерть, в каждой яранге оставившую свой след? Как могли они бороться с ней, если люди упрямо отворачивались от лекарств и покорно ждали конца?

Врач плакала от бессилия. Переводчик шел с наганом к стаду и валлил ближайшего оленя. Поил людей теплой кровью, потому что есть они уже не могли, и... шаманил. О, за пять лет жизни на Чукотке Загрудный вдоволь насмотрелся на представления шаманов — получалось! Под приплясы, завывания, словесную галиматью лекарства шли безотказно. Два дня побудут, пока больные хоть сесть смогут, до еды дотянуться, и дальше.

В Островное вернулся с температурой, свалила и его болезнь. Но отлежался, выходили. А кличка «шаман» прижилась. В тундре его иначе уже не звали. Мо-

лодой и веселый заведующий Чаунской культбазой знал такие фокусы, что и настоящие шаманы смущенно пятились к двери, когда он начинал свои «камлания». А однажды нагрянуло начальство из округа — с милицией, следователем:

— Народу мозги крутишь!

Загрудный собрал ребяташек: «Вася, Афоня, ну-ка!» Гости хохотали до слез: «Ну, потешил!»

Элементарные законы физики, игра света и тени — подумай, шаманство. Из консервной банки фотоувеличитель сделать — вот это фокус, а он и такое мог! Да и это в общем-то забава по сравнению с теми премудростями, которые пришлось осваивать Леониду Григорьевичу в первые годы на Чукотке. Бывший молотобоец из Кривого Рога часто думал, что корчевать тайгу на Амуре было бы куда легче. Он и ехал-то Комсомольск строить. А в Хабаровске вызвали в горком комсомола — и через два месяца ин-

структор райисполкома Леонид Загрудный уже добирался из Анадыря в Островное.

Тогда, в 1932 году он и не подозревал, что это на всю жизнь. Но закружило и понесло: организовывал культбазу, кочевые школы, принимал пушнину, торговал, учил грамоте, воевал с болезнями. А там война — не до отпуска. А там план по пушнине горит. А там надо заготавливать мясо для строящегося рудника.

Шла на Чукотку новая жизнь — с колхозами, совхозами, приисками, заводами, электростанциями. Шли на Чукотку новые люди — молодые, энергичные, грамотные, куда ему с такими тягаться с его-то школой первой ступени. Да он и не пытался тягаться. По-прежнему носился по бескрайней тундре — то инспектором, то завхозом, то заготовителем: организовывал, выбивал, добывал. Его как своего принимали в каждой яранге и знали: дом Загрудного тоже открыт для всех. Он был свой и был всегда как тундра. Когда пришло время пенсию оформлять, в собесе ахнули: если со всеми «северными» считать, то стаж у Загрудного — без малого век! Можно было бы и уезжать, да некуда и незачем. Родителей растерял из-за войны, семьей не обзавелся. Но человеку тоже ведь нужны корни на земле, его же корни были здесь, на Чукотке...

А на своей родной Украине все ж побывал. Разыскал родных, отдохнул, прожарился хорошенько на солнце — и уехал домой, в Бараниху. Не один уехал — с женой.

Есть женщины — посели ее на льдину, она и льдину обживет. Переступила Надежда Еме-



# и шаманиха



льяновна порог мужни-на «дома», поахала, поохала день, а на второй взялась за дело. К комнатушке, где едва помещались кровать, железная печка да табурет, пристроились кухонька, сенцы, сарайчик. Запестрели всюду занавесочки, потянулись к свету цветы на подоконниках, заблестел свежей краской пол, улегся на сундуке холеный кот Барсик, певчим украинским говором наполнились стены — и берлога старого холостяка стала домом. Вот так и кажется — откинешь ситцевую занавеску, а за окном подсолнух цветет и куры в огороде копаются.

Тетя Надя выходила на улицу и зябко ежилась. Какие петушинные кличи — тут собаки и те не лают. И она опять ахала, охала и кляла себя: «На старости лет-то поехать на край света!» Работы никакой, кроме своей сельской, она не знала, а здесь и колхозы другие, оленные. И дома хозяйства никакого — не к чему руки приложить. Чтоб уж совсем не затосковать, и затеяла она огород. Соседи посмеива-

лись: с ума она сошла, что ли. Привыкла у себя, на Украине, в земле копать, а здесь разве земля — бурьян даже расти не хочет. Но через год смеяться перестали. Недоверчиво щупали тугие кочаны капусты, просили продать то зелени, то огурцов. И с другого конца поселка приходили, чтоб только глянуть на астры, чернобривцы, незабудки, что цвели у дома Загрудных.

А работу она себе все же нашла. Хозяйкой колхозной гостиницы стала. Ну, гостиница, правда, громко сказано, однако недавно и такой не было. Приходят пастухи из ближнего стада, приезжают специалисты из колхоза — все напрямик к Загрудным. Когда приезжал председатель, тетя Надя по пятам за ним ходила: «Сил моих больше нет. Ни нам отдыха, ни людям удобства. Грошей у хозяйства хватает, а дом пастухам купить не можете».

Бараниха на пути перекочевки стад — гостиница, конечно же, нужна.

Купили передвижной домик, поставили рядом с Загрудными. Вот так тетя Надя и получила работу. Числится она уборщицей, а вообще-то и завхоз, и экономка, и связь, и милиционер при случае, и скорая помощь.

Шаманихой ее кличут так же, как на Украине соседку кличут Миронихой, Федотихой. Но чукчи и впрямь, кажется, считают шаманкой, и обязана она этим не своему неугомонному

балагуру-мужу, а старику Тнескину. Тот пришел как-то, сел на пороге, за ухо держится, ничего не говорит — только головой крутит. Разогрела тетя Надя камфарного масла, покапала, прогрела ухо — и повеселел Тнескин. В другой раз в бригаде пастушка заболела, и ей помогла. И пошло по тундре: «Матка лечит». Как что — идут к ней. Тетя Надя ругается: «Посадят меня из-за вас, в больницу иди». Нет, лечи, и все тут!

И с гостиницей не стало спокойней в доме Загрудных. Когда в Баранихе народ из тундры, дверь у них не закрывается. То чуть свет стучится пастушка: «Дай, Надя, нитки». То бригадир пришел: «Леня, возьми деньги, я у ребят собрал, потеряют ведь». В доме чужих узелков, кошельков припрятано — дядя Леня уже целую бухгалтерию завел: кто сколько взял, кто сколько принес, кому что куплено.

Пастух из соседней бригады просит:

— Мама, штаны мне новые надо. Очки тоже — совсем плохо вижу.

— И подарок жене надо, Никита, — добав-

ляет тетя Надя. — Будет кто в Певек ехать — передам.

Никита улыбается и согласно кивает. Жена у него в городе, в больнице, подарок, конечно же, надо.

Никита по случаю гостей в новом свитере, торбаса сменил на валенки. Степенно усаживается к столу и ждет расспросов. Тетя Надя в бригадах всех знает, сама там не раз была — то заболел кто, то продуктов отнести надо. Ей все интересно знать, что там у них и как, да и ребяташкам в интернат будет что написать — у многих пастухов дети ведь там.

*«Здравствуйте, наши знакомые оленеводы Павел и Фая. Посылаю тебе, Фая, краску, мы получили с «материка», та самая, что я обещала. Будешь, Фая, красить материю, сперва закипяти воды, соли брось немного, а потом уж краску.»*

*«Еще посылаю вам Танино письмо. Просит купить ей белой шерсти для выпускного вечера, да где ж ее взять в Баранихе. Отложила ей в магазине платье за 26 рублей — как передадите деньги, то пошлю. А платье хорошее ей обязательно нужно, все же восьмой класс на «4» и «5» кончает...»*

Таня Теркитваль, сестра Павла, пишет в Бараниху часто. И Андрюша Эттын, внук Тнескина, пишет. На каникулах он гостил в бригаде, всегда с дедом за продуктами приходил. В кухлянке, с кинжалом, в больших резиновых, не по ноге, сапогах, важный такой: как же, ему уже стадо доверяют.

Тетя Надя слушает его, похваливает. Потом намазывает ломоть хлеба вареньем:

— Ешь, Андрюша, с Украины варенье-то.

Да отдохни, ведь километров сорок по дождю отмахал!

— А мне ничего, — горделиво отвечает он и тут же засыпает с куском в руке.

Веселый хлопец, смысленный. Только вот математика ему не дается: «Из-за нее, тетя Надя, я и в шестой класс, наверное, не перейду...»

Была она в Певеке по своим делам, зашла в школу, поговорила с учительницей: «Не верю, что он такой уж неспособный к этой математике, просто помочь ему надо». Потом Андрюша писал: позанимался с ним сильный ученик, теперь все хорошо.

Уедут ребята, закончится забота оленей, откочуют стада, и в доме Загрудных на какое-то время становится спокойно и тихо. Пустует «гостиница». В тепличке стынет земля, прикрытая пожухлыми капустными листьями, а дом до крыши заметут снега. Пусто, неуютно на душе. Истопив печку, тетя Надя садится за пряжу — она тут и прясть из заячьего пуха да медвежьей шерсти научилась, и шкурки выделывать, и кухлянки шить.

Дядя Леня, как всегда, уткнулся в книжку.

— Попалю я твою читальню, — грозитя она. — Читай вслух, если тебе скучно со мной разговаривать. Вон газеты принесли, что там про нас пишут?

...Живет в Баранихе, за речкой, что словно отделяет вчерашний день от сегодняшнего, нового дня Чукотки, русский «шаман» со своею «шаманихой». Тихонько будто живут они, незаметно...

Валентина ЖУРБА

Рис.  
А. ОСТРОМЕНЦКОГО.



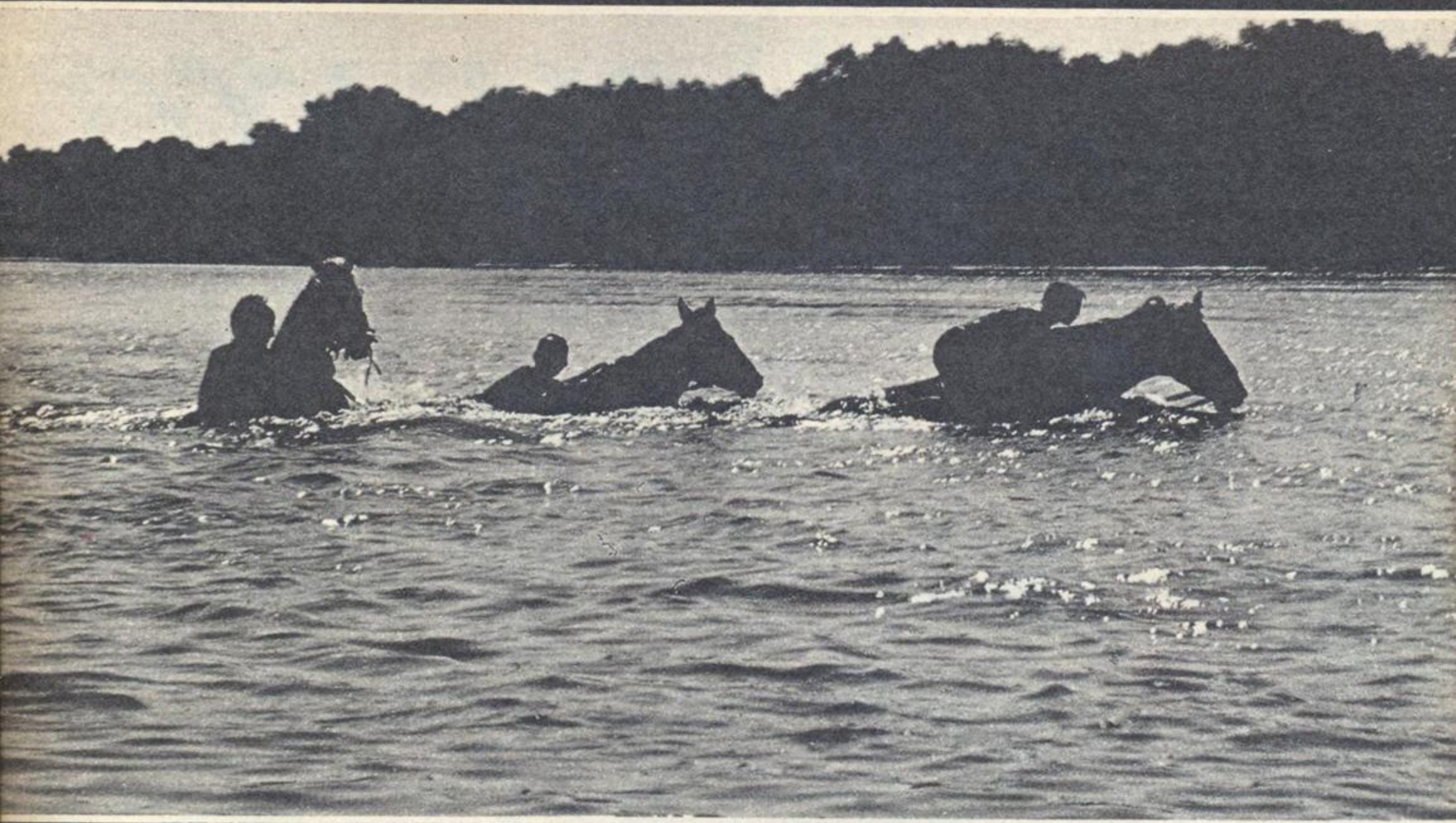

**ВНИМАНИЕ:  
ФОТОКОНКУРС**



В разгар лета  
каждый весел  
и счастлив,  
исполнен любви  
и надежды.  
Преувеличение? —  
не согласитесь  
вы. Тогда  
вглядитесь  
внимательнее  
в снимки наших  
читателей. Они  
подсмотрели  
эти кадры  
в самой  
обыкновенной  
жизни, но —  
в разгар лета...

▲ **М. КАЗАЧЕНКО.**  
По лунной  
дорожке.

**В. ШЕШКАУСКАС.**  
«А ты чего  
смеешься?» ▶





**Нам не хотелось бы расставаться со своими постоянными читателями. Пожалуйста, не откладывайте подписку на «Крестьянку». Сейчас у вас есть возможность подписаться на журнал в любое время, в любом отделении связи.**



Х. ХАБАРОВ. Эта книжка — не по программе!

**О**чень не хватает добрых слов. Всем не хватает: женщинам, мужчинам, детям. И особенно — старикам. А казалось бы, этого добра у нас у каждого... В том-то и дело, что у каждого! Так для какой высокой минуты, для какого случая бережем?

Удивительное чтение — читательские письма. Все в них: и любовь, и покаяние, и негодование, и подробности производственного конфликта, и благодарность кому-то. А удивительно это чтение потому, что обращаются люди в «Крестьянку» с немыслимой в наше жестокое время доверчивостью, с отчаянной надеждой на понимание. И чем горше письмо, тем вернее в конце его увидишь слова: «Вот выговорилась — и легче стало, спасибо».

**Спасибо вам, доверяющим «Крестьянке» и боль, и тайны, и радость, и опыт, и сомнения.**

Спасибо за пристальный интерес к каждому номеру: ничьих оценок «Крестьянка» не ждет с таким нетерпением, как ваших. За готовность спорить, советовать, советоваться и сопереживать.

**«Крестьянка», заглядывая уже в будущий год, надеется, что круг ее читателей — прежде всего читательниц! — сохранится.**

Тех, кому журнал помог, помогает и будет помогать. Зная, что огромный этот «круг» живет в условиях жесточайшего дефицита, «Крестьянка» хотела бы прежде всего помочь восполнить дефицит добрых слов. А добрых слов у вас в достатке — невостробованных, не сказанных друг другу по причине усталости, стеснительности, да мало ли еще по какой причине! В горячее время полемик и дискуссий, сшибок разных точек зрения по самым разным вопросам тем не менее прямо-таки стон со всех сторон: «Давайте научимся уважать...»

Давайте научимся. Без этой науки нам уже не прожить. Тоска по культуре отношений стала почти материальной.

Научимся всерьез относиться к себе и своим возможностям. Поймем, чего ждут от нас близкие. Кстати, и с этой целью «Крестьянка» продолжит — совместно с американским журналом «Вумэнс дей» — анкетирование своих читателей по проблемам семьи. Выслушаем мужчин. Выслушаем женщин, чья жизнь, вопреки обстоятельствам, сложилась счастливейшим образом. Узнаем, что думает наука по поводу обстоятельств и характеров. И в гороскоп, конечно, заглянем. И у зеркала — а как же! — задержимся.

Ваша «КРЕСТЬЯНКА».

**ПЕРВЫЙ НОМЕР 1990 ГОДА, КАК ВСЕГДА, — ПО ВАШИМ ЗАЯВКАМ.**



# Мечелож

Даниил ХАРМС

Творчество талантливого писателя Даниила Хармса (1905—1942) лишь теперь становится известно широкому кругу читателей. Работая над стихами и прозой для взрослых, он писал и для детей. Его веселые ритмы и фантазии всегда очень нравятся малышам. Прочитайте им предлагаемые стихи — и вы убедитесь в этом.





После охоты  
Брались за ноты  
Сорок четыре  
Веселых чижа:

Дружно играли:  
Чижа на рояле,  
Чижа на цимбале,  
Чижа на трубе,  
Чижа на тромбоне,  
Чижа на гармонии,  
Чижа на гребенке,  
Чижа на губе!

Ездили всем домом  
К зябликам знакомым  
Сорок четыре  
Веселых чижа:

Чижа на трамвае,  
Чижа на моторе,  
Чижа на телеге,  
Чижа на возу,  
Чижа в таратайке,  
Чижа на запятках,  
Чижа на оглобле,  
Чижа на дуге!

Спать захотели,  
Стелют постели  
Сорок четыре  
Веселых чижа:

Чижа на кровати,  
Чижа на диване,  
Чижа на корзине,  
Чижа на скамье,  
Чижа на коробке,  
Чижа на катушке,  
Чижа на бумажке,  
Чижа на полу.

Лежа в постели,  
Дружно свистели  
Сорок четыре  
Веселых чижа:

Чижа — трити-тити,  
Чижа — тирли-тирли,  
Чижа — дили-дили,  
Чижа — ти-ти-ти,  
Чижа — тики-тики,  
Чижа — тики-рики,  
Чижа — тютю-лютю,  
Чижа — тютю-тютю!



## ИВАН ИВАНЫЧ САМОВАР

Иван Иваныч Самовар  
был пузатый самовар,  
трехведерный самовар.  
В нем качался кипяток,  
пыхал паром кипяток,  
разъяренный кипяток  
лился в чашку через кран,  
через дырку прямо в кран,  
прямо в чашку через кран.

Утром рано подошел,  
к самовару подошел,  
дядя Петя подошел.

Дядя Петя говорит:  
«Дай-ка выпью,— говорит,—  
выпью чаю»,— говорит.

К самовару подошла,  
тетя Катя подошла,  
со стаканом подошла.  
Тетя Катя говорит:  
«Я, конечно,— говорит,—  
выпью тоже»,— говорит.

Вот и дедушка пришел,  
очень старенький пришел,  
в туфлях дедушка пришел.  
Он зевнул и говорит:  
«Выпить разве,— говорит,—  
чаю разве»,— говорит.

Тут и бабушка пришла,  
очень старая пришла,  
даже с палочкой пришла.  
И, подумав, говорит:  
«Что ли, выпить,— говорит,—  
что ли, чаю»,— говорит.

Вдруг девчонка прибежала,  
к самовару прибежала —  
это внучка прибежала.  
«Наливайте! — говорит,—  
чашку чая,— говорит,—  
мне послаще»,— говорит.

Тут и Жучка прибежала,  
с кошкой Муркой прибежала,  
к самовару прибежала,  
чтоб им дали с молоком,  
кипяточку с молоком,  
с кипяченым молоком.

Вдруг Сережа приходил,  
неумытый приходил,  
всех он позже приходил.  
«Подавайте! — говорит,—  
чашку чая,— говорит,—  
мне побольше»,— говорит.

Наклоняли, наклоняли,  
наклоняли самовар,  
но оттуда выбивался  
только пар, пар, пар.  
Наклоняли самовар,  
будто шкап, шкап, шкап,  
но оттуда выходило  
только кап, кап, кап.

Самовар Иван Иваныч!  
На столе Иван Иваныч!  
Золотой Иван Иваныч!  
Кипяточку не дает,  
опоздавшим не дает,  
лежебокам не дает.

Всё.

## УДИВИТЕЛЬНАЯ КОШКА

Несчастливая кошка порезала лапу,  
Сидит и ни шагу не может ступить.  
Скорей, чтобы вылечить кошкину лапу,  
Воздушные шарики надо купить!

И сразу столпился народ на дороге,  
Шумит, и кричит, и на кошку глядит.  
А кошка отчасти идет по дороге,  
Отчасти по воздуху плавно летит!

## ВЕСЕЛЫЕ ЧИЖИ

Жили в квартире  
Сорок четыре  
Сорок четыре  
Веселых чижа:

Чижа-судомойка,  
Чижа-поломойка,  
Чижа-огородник,  
Чижа-водовоз,  
Чижа за кухарку,  
Чижа за хозяйку,  
Чижа на посылках,  
Чижа-трубочист.

Печку топили,  
Кашу варили  
Сорок четыре  
Веселых чижа:

Чижа с поварешкой,  
Чижа с кочережкой,  
Чижа с коромыслом,  
Чижа с решетом,  
Чижа накрывает,  
Чижа созывает,  
Чижа разливает,  
Чижа раздает.

Кончив работу,  
Шли на охоту  
Сорок четыре  
Веселых чижа:

Чижа на медведя,  
Чижа на лисицу,  
Чижа на тетерку,  
Чижа на ежа,  
Чижа на индюшку,  
Чижа на кукушку,  
Чижа на лягушку,  
Чижа на ужа.





По вашей  
просьбе

# Азиза МУХАМЕДОВА

## ВЛЮБЛЕННЫХ ТРЕВОЖИШЬ ТЫ ЗРЯ...

Вот желтые фары  
по парку скользят,  
где в сумерках пары,  
обнявшись, сидят.  
Сегодня для них  
в этом парке — весь мир...  
Влюбленных тревожишь  
ты зря, командир.

### ПРИПЕВ:

Сержант, сержант,  
еще не поздно —  
еще не все погасли звезды.  
Сержант, сержант,  
ты нас прости —  
нам просто некуда идти.

На летних скамейках  
сидим до утра,  
на эту жилплощадь  
у всех ордера.  
И ветер ночной —  
как шальной музыкант...  
Куда нам деваться  
с любовью, сержант?

### ПРИПЕВ.

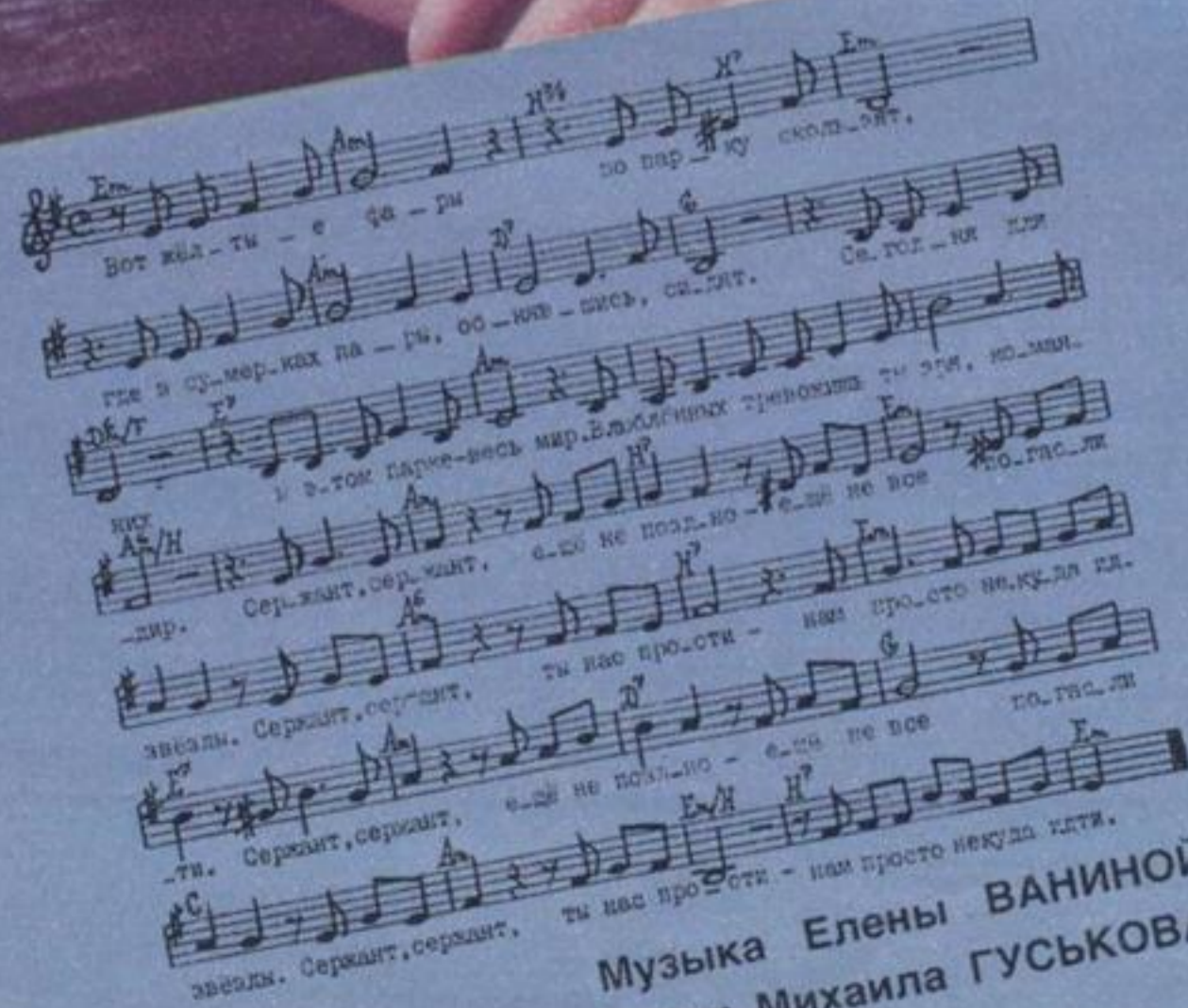

Музыка Елены ВАНИНОЙ.  
Стихи Михаила ГУСКОВА.



# Она еще нас удивит?

Да, утверждаю я, вспоминая, сколько эстрадных звезд, взошедших на разных конкурсах, быстро исчезали с горизонта. Но когда речь идет об Азизе Мухамедовой, отвечаю со всей ответственностью музыканта — у 24-летней певицы еще все впереди: и творческий расцвет, и любовь слушателей, и победы...

С 16 лет она поет на профессиональной сцене, была солисткой популярного узбекского ансамбля «Садо». И награда на конкурсе «Юрмала-88» не подарок судьбы, а добытый трудом заслуженный успех.

Азиза родилась в Ташкенте, в семье музыкантов, окончила Ташкентскую консерваторию по классу фортепьяно, с детства хорошо знала народную музыку, с ранней юности упорно работала. Потому сейчас она не робкая дебютантка, а настоящая, профессиональная певица. Композиторам интересно с ней работать еще и потому, что Азиза может быть очень разной — и задорной, и взбалмошной, и сентиментальной, и вдохновенной. В песне ей доступны любой стиль и настроение — от легкой шутки до драматизма.

Какая она в жизни? Да, пожалуй, такая же, как на эстраде, — неожиданная. Уверена, что Азиза нас еще удивит...

Елена ВАНИНА,  
композитор.

Фото Е. МАТВЕЕВА.



Зузанна ЦЕЛЬМЕР

## ПЕРВЫЕ МЕСЯЦЫ СУПРУЖЕСТВА

- **ОЖИДАНИЯ И РЕАЛЬНОСТЬ.**
- **ЗНАЕТЕ ЛИ ВЫ ЧЕЛОВЕКА, ЗА КОТОРОГО ВЫШЛИ ЗАМУЖ?**
- **РАЗВОДИТСЯ «ИДЕАЛЬНАЯ» ПАРА.**
- **СПРАВЕДЛИВО ЛИ УТВЕРЖДЕНИЕ: «ЛЮБОВЬ ВЕЧНА»?**

ДАВАЙТЕ ЗАДАДИМСЯ ВОПРОСОМ: МНОГО ЛИ ЗНАЕМ МЫ О ЧЕЛОВЕКЕ, С КОТОРЫМ СОБИРАЕМСЯ ВСТУПИТЬ В БРАК? КАК ПРАВИЛО, НЕ ОЧЕНЬ. В СУЩНОСТИ, НЕ БОЛЬШЕ ДАЖЕ, ЧЕМ О ПОСТОРОННИХ. В одной из наших консультаций будущим супругам предлагают такой тест: просят на одном листе бумаги написать то, что они ждут от будущего мужа (или жены), а на другом то, что, по их мнению, те ждут от них. Первый лист исписывается полностью, без особых размышлений, сразу. На втором же листе с трудом пишут одну-две фразы, да и те не отвечают действительности. А ведь если мы

не знаем, какие ожидания наш партнер связывает с будущей семейной жизнью, как он себе представляет нашу и собственную роль в общем доме, можно ли говорить о взаимопонимании и согласии между нами?

Но даже если ожидания супругов совпадают, это совпадение может оказаться чисто внешним. Вот пример. Молодые супруги Эва и Петр до брака считались идеальной парой. Решив пожениться, они были убеждены, что в их совместной жизни ничего неожиданного произойти не может. Но всего через год оказались на грани развода. Оба утверждали, что ничего существенного за этот

год не произошло, просто у них все чаще вспыхивали ссоры, как они сами говорили, из-за пустяков. Инициатором стычек был Петр, который все еще утверждал, что любит Эву, но говорил также, что жить с ней под одной крышей ему с каждым днем все труднее. Со своей стороны, Эва считала, что после свадьбы Петр стал раздражительным, а темы его домашних разговоров ограничились постоянной критикой Эвы, начиная с ее поведения и кончая внешностью.

Планируя совместную жизнь, молодые решили: первое время они обойдутся без домашней готовки, новой мебели и прочего хозяйственного устройства — все это придет, когда появится запланированный «на позже» ребенок. Пока же все доходы супруги собирались тратить на развлечения и поездки. Программа старательно выполнялась. И хотя внешне все выглядело благополучно, оказалось, что супруги не учли разницы привычек, вынесенных каждым из родительского дома.

Эву воспитывала одна мать, поглощенная работой, обращавшая мало внимания на создание домашнего уюта. Петр же воспитывался в семье с традициями, где поддерживался ритуал семейных ужинов и торжественных воскресных обедов, что создавало чувство особой близости между домашними. Он очень бы-

стро почувствовал, что ему не хватает этой атмосферы. Кроме того, оказалось, хотя он не отдавал себе в этом отчета, что представление о семье связано для него с образом женщины, постоянно что-то делающей по дому, какой была его мать. Эти ожидания оказались так глубоко «впечатаны» в его подсознание, что он даже не мог их сформулировать, не то что передать Эве. Разочарование проявлялось в претензиях к жене, это вело ко все большему отдалению друг от друга...

СОЦИОЛОГИЧЕСКИЕ ИССЛЕДОВАНИЯ ПОКАЗЫВАЮТ, ЧТО В ТЕЧЕНИЕ ПЕРВЫХ МЕСЯЦЕВ ПОСЛЕ СВАДЬБЫ БОЛЬШИНСТВО СУПРУГОВ ПЕРЕЖИВАЮТ БОЛЬШЕЕ ИЛИ МЕНЬШЕЕ РАЗОЧАРОВАНИЕ ДРУГ В ДРУГЕ. Разочарование это не всегда бывает серьезным и чаще связано с несовпадением форм поведения, выражения чувств. Ведь у каждого есть свои представления о том, как должны складываться отношения. У каждого — свой конкретный опыт, корнями уходящий в переживания детства и юности. Это наблюдения над жизнью родственников, знакомых и посторонних, мощный пласт знаний о взаимоотношениях родителей, представления, навеянные образами литературы и кино. На начальном этапе супружеской жизни эти представления являются чем-то вроде рамы, внутри которой супруги располагают то, что нравится им лично. Это «нравится» содержит в себе самые разнообразные аспекты отношений: от форм проявления чувств до того, как проводить свободное время.

ПРЕДСТАВЛЕНИЯ ЧЕЛОВЕКА О БРАКЕ ВО МНОГОМ ОПРЕДЕЛЯЮТСЯ И ОБЩЕСТВЕННЫМ МНЕНИЕМ, ЗАКРЕПЛЕННЫМ В ОБЩЕСТВЕННОМ СОЗНАНИИ, И ПОСТОЯННО ПОВТОРЯЕМЫМИ СТЕРЕОТИПАМИ ОБ «ИСТИННОЙ НАТУРЕ» ЖЕНЩИНЫ И МУЖЧИНЫ, ПРЕДРАССУДКАМИ, КАСАЮЩИМИСЯ РАЗЛИЧНЫХ СФЕР СУПРУЖЕСКОЙ ЖИЗНИ.

«Труднее всего прожить первые двадцать пять лет, а потом уже все ничего», — говорят оптимисты. «Семейная жизнь — это похороны любви», — утверждают пессимисты. И хотя мы понимаем, что это всего лишь слова, мнение, что всякая семейная жизнь в какой-то мере несчастлива,

Продолжение. Начало в № 5.



закрепляется в нашем сознании.

**ЧАСТО МЫ ПРОСТО НЕ ОТДАЕМ СЕБЕ ОТЧЕТА В ТОМ, НАСКОЛЬКО ГЛУБОКО СИДЯТ В НАС ВСЕВОЗМОЖНЫЕ ПРЕДРАССУДКИ И СТЕРЕОТИПЫ, КАК ОНИ ВЛИЯЮТ НА НАШЕ СОБСТВЕННОЕ ПОВЕДЕНИЕ И НА ПОНИМАНИЕ ПОВЕДЕНИЯ ПАРТНЕРА.**

Каковы же самые распространенные стереотипы? Можно начать с того, что **БРАК СЧИТАЕТСЯ ЧЕМ-ТО ВРОДЕ ЛОТЕРЕИ.** Каждая сторона покупает билет, чтобы выиграть, но решает за них судьба, одному назначив выигрыш в виде прекрасного, дополняющего его достоинства партнера, другому приготовив постоянное наказание в виде вечного непонимания и скандалов.

И хотя все знают, что необходимо тщательно выбирать человека, которому мы вручаем собственную жизнь, хотя известно, как надо решать спорные проблемы, большинство из нас, принимая решение вступить в брак, совершенно спокойно обходится без этих знаний. Успех семейной жизни мы связываем с неизвестными, таинственными силами, которые и определяют, удачно или нет подобрана данная пара.

Следующий очень распространенный стереотип утверждает, что в той или иной мере, но **ЖЕНЩИНА ОБЯЗАТЕЛЬНО ДОЛЖНА ЖЕРТВОВАТЬ СОБОЙ РАДИ СЕМЬИ.** Это особенно касается ровесников, когда сходны профессиональные интересы, шансы продвижения и развития. В этом случае женщина, как правило, уступает, предоставляя мужу возможность продвигаться по ступенькам карьеры. А ведь следовало бы оказывать друг другу поддержку и — что очень важно — поровну разделить домашние обязанности.

Еще одно закодированное в нашем сознании мнение гласит, что **ПОСЛЕ СВАДЬБЫ СУПРУГИ СТАНОВЯТСЯ ЧЕМ-ТО ВРОДЕ ЧАСТНОЙ СОБСТВЕННОСТИ ДРУГ ДРУГА.** Муж считает, что он приобрел право решать, что жена должна делать, с кем ей можно встречаться, чем следует интересоваться. В свою очередь, жена убеждена, что все свои дела муж просто обязан обсуждать с ней, что он должен отказаться

ся от собственных, не совпадающих с жениными интересами, что все свободное время они должны проводить вместе.

**ТРАДИЦИОННОЕ РАСПРЕДЕЛЕНИЕ РОЛЕЙ В БРАКЕ ВОЗЛАГАЕТ НА ЖЕНЩИНУ ОТВЕТСТВЕННОСТЬ ЗА ВЕДЕНИЕ ДОМА И ВОСПИТАНИЕ ДЕТЕЙ, А НА МУЖА — ОТВЕТСТВЕННОСТЬ ЗА МАТЕРИАЛЬНОЕ ОБЕСПЕЧЕНИЕ СЕМЬИ.** Мужчина, зарабатывающий меньше своей жены, чувствует себя не лучшим образом, к тому же часто вынужден выслушивать порицания со стороны. А когда женщина больше увлечена профессиональными, чем домашними делами, ее оценивают как плохую жену и мать, даже если самих супругов такое положение дел вполне устраивает.

Еще один стереотип гласит, что **НЕУДАЧНУЮ, С ПОСТОЯННЫМИ ССОРАМИ И НЕПОНИМАНИЕМ СУПРУЖЕСКУЮ ЖИЗНЬ МОЖНО ПОДПРАВИТЬ ТАК НАЗЫВАЕМЫМ «СВЯЗУЮЩИМ» ФАКТОРОМ, ТО ЕСТЬ ПОЯВЛЕНИЕМ РЕБЕНКА.** Но эта точка зрения, если к ней отнестись серьезно, ведет лишь к тому, что вместо двух несчастных появляются трое.

Следующие два стереотипа прямо противоположны друг другу. Один утверждает, что **СУПРУЖЕСТВО БУДЕТ ПРОДОЛЖАТЬСЯ «ДО САМОЙ СМЕРТИ», ПОТОМУ ЧТО «ЛЮБОВЬ ВЕЧНА».** Второй предполагает, что понимаемая как сексуальная близость **ЛЮБОВЬ УГАСАЕТ ДОВОЛЬНО БЫСТРО, ЧЕРЕЗ НЕСКОЛЬКО ЛЕТ** (некоторые даже указывают срок — через пять лет), а существующий союз сохраняется из-за уважения друг к другу, лояльности и, конечно, для блага детей.

**К СЧАСТЬЮ, НЕТ НОСИТЕЛЕЙ АБСОЛЮТНО ВСЕХ СУЩЕСТВУЮЩИХ МИФОВ О БРАКЕ. НО ДОСТАТОЧНО ОТНЕСТИСЬ СЕРЬЕЗНО К НЕСКОЛЬКИМ, ДАЖЕ К ОДНОМУ ИЗ НИХ, И ОНИ ПОМЕШАЮТ НАЧАЛУ СУПРУЖЕСКОЙ ЖИЗНИ.**

После свадьбы новобрачные обычно начинают понимать, что их представления о супружеской жизни во многом основаны на чужих мнениях, и поэтому вынуждены все время вносить в них поправки. Если желание быть вместе сильнее временных трудностей, супруги начинают понимать, что



единственная возможность сохранить союз — достижение взаимопонимания. Но для этого каждая из сторон должна ясно сформулировать свои потребности и выразить их так, чтобы они стали понятны супругу. При этом важно быть уверенным, что их не высмеют, не отвергнут пренебрежительно, то есть необходимо чувство полной безопасности. И еще — готовность принять все, что составляет личность любимого человека, даже если

черты его характера необычны, кажутся странными и утомительными. Иными словами, любовь.

Конечно, понятие «любовь» неоднозначно. Любовью называем и желание иметь предмет своих чувств в собственности, и романтическую мечту о достижении «полного единства», наконец, прекрасное стремление сделать счастливым любимого человека. Но гармоническое сосуществование двоих нуждается в чем-то большем,





чем взаимная увлеченность. СИЛА ЧУВСТВ ДОЛЖНА БЫТЬ ПОДДЕРЖАНА ЗРЕЛЫМ, ПРОДУМАННЫМ ОТНОШЕНИЕМ К ИЗБРАННИКУ И К СУПРУЖЕСТВУ В ЦЕЛОМ. ТОЛЬКО В ЭТОМ СЛУЧАЕ ОСНОВАННЫЕ НА ЛЮБВИ ОТНОШЕНИЯ ПРИОБРЕТУТ ВОЗМОЖНОСТЬ ПРОЧНОСТИ.

Известные американские психологи О'Ниллы в книге «Открытый брак» анализируют два типа союзов, заключенных по любви.

Первый из них авторы определяют как «ЗАМКНУТЫЙ БРАК». Он базируется на представлениях о романтической любви. Основные его принципы таковы: исключительное обладание (каждый из партнеров является повелителем другого); отказ от себя (принесение в жертву союзу собственной индивидуальности); сохранение «общего фронта» в отношении остального мира (супруги во всем выступают вместе); постоянное распределение ролей в браке (традиционное деление на «женские» и «мужские» функции); абсолютная верность (как психологическая, так и физическая); полное неприятие всего, что не идет на пользу браку.

Те, кто придерживается идеалов «замкнутого брака», ставят такие требования, которые просто не могут быть выполненными. О'Ниллы считают, что люди, придерживающиеся таких убеждений, с самого начала брачного союза приговаривают его к опасности распада, к возникновению чувства усталости и раздражения, закрывают себе возможность индивидуального развития и углубления взаимных отношений.

Большинство трудностей, возникающих в браке, коренится в подсознательном желании «вылепить» вторую сторону по своему образу и подобию. В стремлении подчинить себе другого человека отражается недоверие к его индивидуальности, страх, что, как только ему будет позволено действовать самостоятельно, он начнет поступать и думать иначе, чем нам этого хочется. Такое отношение делает взаимопонимание недостижимым, поскольку в лишенном доверия и полном подозрений союзе не только невозможно друг друга любить, но и нравиться — это трудно. ЛИШЬ УВАЖЕНИЕ К ЛИЧНОСТИ СУПРУГА, ПОНИМАНИЕ (ИЛИ ХОТЯ БЫ СТРЕМЛЕНИЕ ЕГО ПОНЯТЬ), ВЗАИМНОЕ ОДОБРЕНИЕ И ДОВЕРИЕ СОЕДИНЯЮТ ЛЮДЕЙ НАДОЛГО И СБЕРЕГАЮТ ЛЮБОВЬ.

«Замкнутому браку» противопоставляют «ОТКРЫТЫЙ БРАК». Вот его принципы: партнеры максимально, но не без остатка преданы друг другу; каждый из них будет изменяться, и эти изменения,

являясь условием развития, не обойдутся без конфликтов; каждый из супругов полностью отвечает за себя; нельзя ждать от другого удовлетворения всех твоих потребностей или предоставления тебе того, что, по твоим представлениям, ты мог бы ему дать, будь ты на его месте; у каждого будут собственные потребности и привязанности, он будет стремиться к достижению собственных ценностей, причем не потому, что один — мужчина, а другой — женщина, но потому, что оба они — личности. Конечной целью брака является любовь, а не материальное благополучие или дети; если супруги решаются иметь детей, они должны отнестись к обязанностям родителей как наибольшей ответственности в их жизни; симпатия и взаимная любовь будут постоянно увеличиваться благодаря взаимопониманию и доверию, испытываемым друг к другу.

Как видим, иерархия ценностей «открытого брака» существенно отличается от того, что предлагает «замкнутый союз». ТРЕБОВАНИЕ НЕЗАВИСИМОСТИ, ПО-ВИДИМОМУ, В БОЛЬШЕЙ СТЕПЕНИ БЛАГОПРИЯТСТВУЕТ ПРОЧНОСТИ СОВРЕМЕННОГО БРАКА, ЧЕМ ПРИНЦИП СОБСТВЕННОСТИ НА СУПРУГА. ВМЕСТО ОТКАЗА ОТ СЕБЯ — ПОЛНОЕ РАЗВИТИЕ КАЖДОГО.

Понятно, что анализ всех этих требований и создание на их основе новой системы ценностей — дело очень нелегкое, особенно если человек вырос в традиционной семье и придерживается романтических, довольно туманных представлений о любви. Но примеры супругов, которые после начального периода трудностей во взаимоотношениях смогли переориентироваться в сторону возможностей «открытого брака», убедительно свидетельствуют, что такой путь не только возможен, но и представляется наиболее удачным.

Пересказала  
Наталья МУРОМЦЕВА.

(Продолжение в следующих номерах.)

Снимок прислал на наш фотоконкурс В. КОРЕШКОВ.

## ВОТ ТАКОЕ ПИСЬМО

### КОМУ Я НУЖЕН?

Пишет вам человек довольно-таки трудной судьбы, который находится на самой низкой социальной ступени, дальше, как говорится, некуда... Мне 38 лет. Из них лучшие годы я провел за колючей проволокой за свой когда-то необдуманный шаг. Всякое пришлось увидеть, пережить, осознать. Годы уходят, и с каждым годом все острее осмысливаешь ничтожность, несостоятельность своей жизни. Мне осталось совсем немного до того светлого дня, когда я смогу вздохнуть свободно. Но страшно — что ждет впереди?.. Долгожданная свобода пугает меня. Как примут ТАМ, не оттолкнут ли, поймут ли? У меня нет любимой женщины, на чью моральную помощь я мог бы рассчитывать. Не успел полюбить...

Читаю, что пишут в газетах и журналах о взаимоотношениях в семье, о супружеских ссорах, и хочется крикнуть: «Что вы делаете? Зачем? Остановитесь!» Поверьте, здесь, где я провел едва ли не половину своей жизни, острее ощущаешь человеческую несправедливость.

Что делать таким, как я, — с беспросветным прошлым, неизвестным будущим, без высшего образования и особых материальных доходов? Я совершенно одинок, ни одного близкого человека. Неужели перевелись душевные и сердечные женщины, которые могли бы принять меня такого? Конечно, найдется немало тех, кто осудит за попытку связать свою жизнь с бывшим уголовником. Пожалуйста, не спешите. Разве не каждый человек имеет право быть счастливым?

Сергей ЗЮКОВ  
Тюменская область, учреждение ЯЦ-34/18-2.



«Рязанка» — это Рязанская железная дорога, возле которой родился и вырос известный советский писатель Анатолий Приставкин.

«Подобно несущейся в белом метельном облаке электричке, железной, гремящей на всю вселенную и особенно слышной по ночам, просквозила чугунными колесами эта дорога через мое детство, через юность... Через всю мою жизнь», — пишет он в первой главе нового автобиографического романа «Рязанка».

Предлагаем отрывок из него. Полностью «Рязанка» будет опубликована в журнале «Знамя».

От платформы Косино до Ухтомской электричке не разогнаться. Она лишь успевает набрать скорость и тут же ее гасит, со скрежетом, с шипеньем тормозит. Говорят, прежде эта станция звалась Подосинки.

А я приникаю к окну, разглядываю ряд одноэтажных дачных домиков по левой стороне за деревьями и заборами, вытянувшийся вдоль Рязанки, изредка рассеченный поперечными широкими улицами.

На одной из них, а именно на улице Сталина, теперь она зовется 8 Марта, еще жив, еще существует наш старенький послевоенный домик. Но его отсюда, из окна вагона, не увидеть.

Он и тогда был не нов, когда мы переехали в него весной сорок седьмого года.

Я говорю — домик, но мы заняли лишь часть его, ибо в какие-то неведомые времена он был поделен между двумя хозяевами, и одна часть, меньшая, досталась тем, на место которых мы потом въехали, а другая, большая, была занята многочисленным семейством Макаровых, это соседство было не из приятных.

Наша половина состояла из одной, но просторной комнаты, семнадцати метров, темной, дощатой и забитой рухлядью прихожей, была и терраса, развалившаяся, без окон и без пола, лишь столбики, подпирающие крышу, отец ее потом достроил.

Перед домом участок небольшой, четыре сотки, узкий, как коридор, из-за него, как потом выяснилось, отец и согласился на это жилье, в котором не было никаких удобств.

Отопление печное (попробуй-ка в те времена достать торф!), вода в колонке на улице, а туалет в конце огорода, у самой калитки в углу, сколоченный из фанеры.

И все-таки я добром вспоминаю этот первый в жизни нашей семьи свой дом, свое гнездо; я благодарен отцу за такой выбор, хотя помню, что были у него варианты и другие, предлагали, например, коммуналку в одном из больших домов в самих Люберцах.

На расхлябанном грузовичке мы привозим свой немногочисленный скарб: довоенный раскладной дубовый стол, старый диван, железную койку и беккеровские настенные часы, исполненные в виде башенки с белым эмалевым кру-

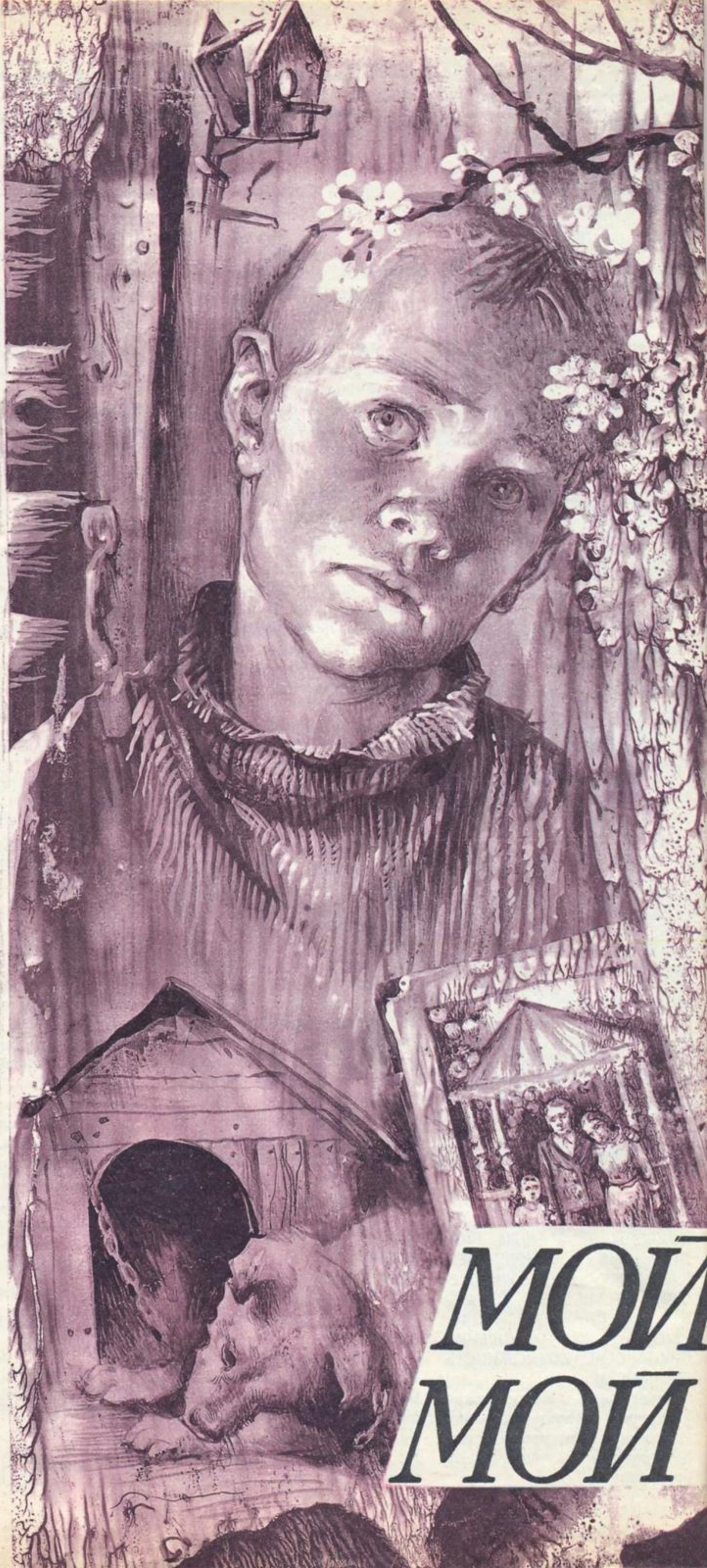

**МОЙ  
МОЙ**



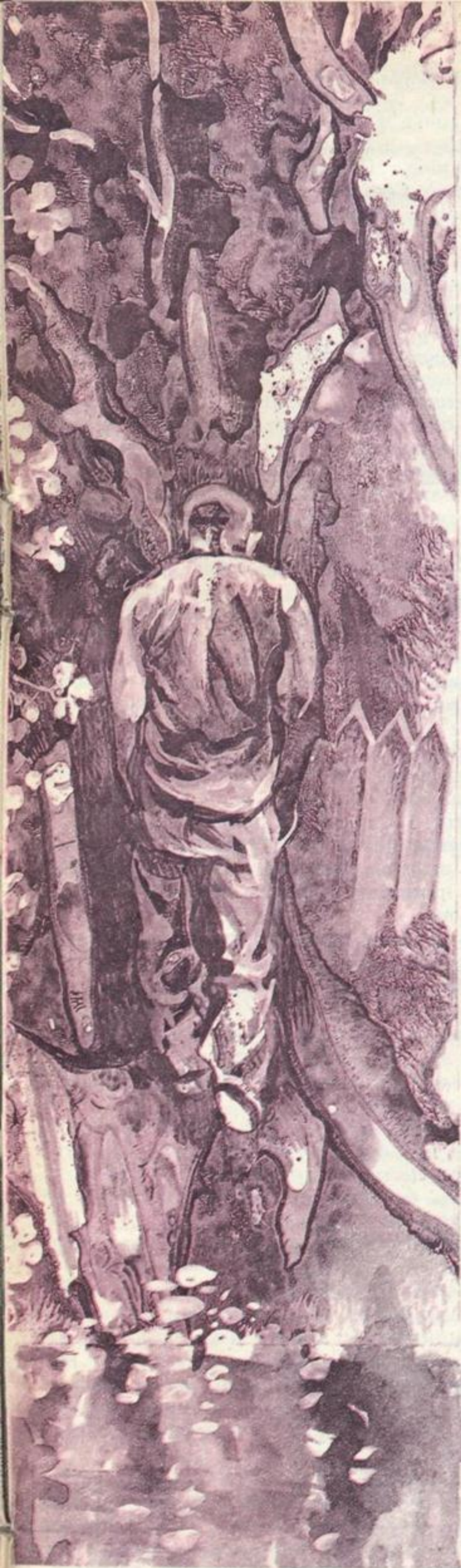

жочком маятника и с двумя дырочками на таком же циферблате для завода пружины.

Ни книг, никакой посуды или семейных ценностей у нас, ясное дело, нет.

Но я забыл назвать шкаф, довоенный, со стеклышками в левой половине, предполагаемый, по-видимому, для посуды, и темно-синий квадратный радиоприемник СИ-235, это был один из первых ламповых советских приемников, он провалялся где-то в войну, когда строго-настрого полагалось приемники сдавать, и теперь, возрожденный, светился крошечным своим окошечком, в котором на вращающейся круглой ленте появлялись цифирьки, и оттуда, как мне тогда казалось, исходил живой, рождавшийся из чуда, человеческий голос!

Все это было погружено в грузовик, а часы, как главную ценность, я придерживал руками, когда машину подбрасывало на ухабах.

— Стой! — крикнул отец шоферу и прямо из кузова указал на темный домик в глубине за соснами — забора, как и у всех в ту послевоенную пору, еще не было. — Ви-ишь? Дом!

По участку, на котором, кроме бурьяна, ничего не росло, мимо разрушенного сруба колодца с сохранившимся воротом, мимо разобранной, как потом выяснилось, соседями на дрова террасы мы шагнули с отцом в пахнущую сырью погребом прихожую, а из нее через высокий порог — в комнату.

После нашей люберецкой каморки она показалась нам огромной, эта семнадцатиметровая комната, я помню ее назусть.

Слева у дверей печка, справа широкое окно, упирающееся в стену соседского сарая, метрах в пяти, напротив входа, в конце комнаты, еще дверь, забитая, ведущая на не существующую пока террасу.

— Дворец! — воскликнул возбужденно отец и посмотрел на меня, предугадывая мое восторженное настроение. — То-ля! Смотри! Ведь дворец же! А?

И я растерянно кивал, озирая новое непривычное жилище.

Мне было в ту пору пятнадцать с половиной, я уже работал, я видывал всякие дома: детдома в казенных строениях, избы, пересылки, развалюхи, где приходилось ночевать, разрушенные войной

вокзалы, мазанки, оставленные населением и еще никем не занятые, школьные классы, где временно нас размещали, теплушки около станций, даже армянские склепы, где скрывались мы, беспризорные, от дождя и милиции.

Но это было новое, неиспытанное чувство, обретение дома, то есть места, где у нас, у меня и сестренки, которая проживала этот год в лесной дальней школе, будет свой собственный угол и семья.

Оттого-то дом не показался мне дворцом, да и что такое дворец — нечто музейное, казенное, в нем нельзя жить.

Скорей дом — это логово, как та родная ямка, которую я вырыл однажды около неведомой станции, вырыл руками и сидел, согнувшись, и сосал кусочек жмыха.

Меня оттуда, как улитку из раковины, доставали, выколупливали, а я, одичавший, забывший свой собственный голос и даже не помнящий уже, кто я такой, лишь мычал и кусался, потому что я боролся, как мне тогда казалось, за свою ямку, за свое единственное в жизни убежище.

Но первое чудо обретения повлекло за собой и другие чудеса, когда мы посадили с отцом наш сад, первый в моей жизни сад.

Отец привез саженцы и прикопал их в уголке участка, издали они походили на какой-то хворост для растопки.

Потом мы разметили лопатой участок и вырыли семь лунок слева от тропки и семь лунок справа, это было плотновато, но нам хотелось, чтобы всем саженцам хватило места.

Я держал крохотные деревца за стволы, на них еще были остатки желтых листьев, а отец швырял лопатой землю и трамбовал ее ногой. На каждом стволике была привязана фанерная бирочка с названием, начертанным химическими чернилами, как волнующе все эти названия звучали: Папировка! Пепин шафранный! Штрейфлинг! Бельфлер-китайка! Шестисотграммовка!

Мы тут же на листе бумаги составили план посадок, обозначив кружочками яблони, а еще в углу: смородину, а за спиной чужого сарая, рядом с нашим домом, — малину, а потом еще и несколько груш.

Этот план мы свято сохраняли все годы, заложенным в книгу, которая была для меня в те времена как библия, она

Анатолий ПРИСТАВКИН

# РОДНОЙ, ЯБЛОНЕВЫЙ САД



называлась: «Плодово-садовые и ягодные растения».

Но я и наизусть помнил, где что у нас растет!

Когда деревья подросли, они вовсе не совпали с теми названиями, что были на плане. Но это ли главное! Мало ли чего у нас не совпало в жизни между начертаниями и реальностью. По Хрущеву, наше поколение должно давно уже жить при коммунизме!

Когда я сажал, я верил в свой сад, я мечтал о нем, как может только мечтать подросток, для которого сад вдруг стал самым главным! Как символ того реального будущего, которое я смог создать для самого себя и своими руками.

Помню, мы с отцом тогда впервые затопили нашу печку, сварили нашу картошку и на нашем столе устроили вдвоем пир.

Кажется, впервые после встречи с отцом мы сидели вдвоем, обычно отец по вечерам пропадал у каких-то знакомых женщин.

Оттого, что мы посадили сад, и оттого, что мы наконец вместе, более того, на равных, как двое мужчин сидели около бутылки и пили из кружек по сто граммов холодноватую и зеленоватую, внушающую мне отвращение водку, я захмелел и стал таким робким, таким улыбчивым и добрым. Много ли мне надо-то было! Лишь вечерок посидеть да поговорить с отцом. Я и на противную водку был согласен!

Такой светлый, редкостный был этот вечер, и я до сих пор помню невыразимое до слез, радостное чувство обретения вдруг семьи.

Пьяненько посмеиваясь надо мной, что такой я слабак, что быстро захмелел, отец громко, возбуждаясь от собственных планов, говорил, будто докладывал о том, что мы еще тут с ним наделаем.

Как построим террасу и верандочку в саду, он видел такие где-то в Европе! Как заасфальтируем дорожку, как сделаем загончик для всякой живности, которую разведем!

— Поросеночка! Поросеночка купим, он, молочный, на рынке-то за сотни полторы выйдет, а вырастет во... Боров! Сала на год! Через год пуда два даст!

Я кивал, обласканный отцовским разговором.

— Два пуда... Конечно!

— Кур! — вскрикивал отец и уже наливал себе, а мне не наливал. — А может, гусей или индюшек, а? У индюшек мясо сладкое... Вот наша помещица в Белом Холме индюшек держала... А?

— Индюшек... Конечно...

— И потом собачка нужна! Маленькая, чтобы не тратиться на корм, но злая... Маленькие, они всегда злые, учти!

— Да, собачка, пап, это... Это, пап...

В отце проявился мужик, соскучившийся по земле. Это было понятно. Не напрасно, видать, придя с фронта, корпел он на должности вовсе не своей, на домоуправской, как последний писаришко, выжидая своего звездного часа. Бумаги, кучи бумаг, каких-то справок, актов. Занюханная контора в полуподвале на улице Смирновской в Люберцах, заляпанная чернилами столы и вечные посе-

тители, печати, ручки, справки, и еще справки, и еще...

А все ради этого счастливого мира возрождения: домика, сада, семьи.

Отец, еще поддав, тыкал пальцем в книгу, где на сереньких страницах были нарисованы плодовые деревья и кусты:

— Папировка! Во — читай!

Я отыскивал страницу с названием «Папировка» и начинал медленно, со вкусом читать: «Это летний сорт яблони, созревает обычно в конце июля, начале августа. На одном дереве в пору зрелости может быть до полутора-двух центнеров спелых плодов».

— Два центнера! — кричал отец, вставая и заглядывая в книжку. — Эх, варенья наварим... А то и компота насушим... Но ты читай! Читай!

И я читал про Пепин шафранный, и про Штрейфлинг, и про Бельфлер-китайку, которая нам особенно почему-то нравилась. И про малину, и про крыжовник, и это были золотые часы нашей начинавшейся семьи, которая так и не состоялась.

Но я тогда еще верил, как верил, что скоро, совсем скоро станет тут широкий, раскидистый, листоголосый, заложенный в доброе время сад!..

Году в восьмидесятом сестренка переезжала в новую квартиру и позвала меня (тогда я проживал в Москве), чтобы я посмотрел в сарае бумаги. Там я наткнулся на план нашего сада, нарисованный напех в далекий осенний день сорок седьмого года.

На плане были нарисованы четырнадцать кружочков, по семь в ряд, тропинка между ними, крыжовник у края участка и малина за сараем.

А вместе с этим листком попал еще один, на котором была изображена собака. Неумело набросана карандашом, но узнать можно, что это именно собака и даже что она не сидит, а лежит, раскидав уши и закрыв глаза. Лапки разбросаны в стороны, пасть приоткрыта.

Вспомнил: Джек! Это был мой первый в жизни щенок Джек, отец почему-то прибавлял Сидорыч. Это когда он выпивал и был покладист, добродушен.

А вообще-то сад посадили, а отец пропал, надолго пропал, а я остался один в холодном, пустом доме.

По утрам через наш участок проходили школьники, так им удобно было сокращать в школу дорогу, и уже через месяц наши яблоньки все до одной были обломаны. Я поднимался на работу раненько, в шестом часу, но в те времена, когда я болел, я выходил в сад и вставал поперек потока, поперек тропы в школу.

Они шли группами и поэтому были сильнее меня. И когда я просил их: «Ребята, не трогайте! Это же саженцы! И это же Папировка! Это же Штрейфлинг и Бельфлер-китайка!» — они смеялись, оглядываясь на меня как на дурачка, и ломали на моих глазах хрупкие ветки. Они бы и остальное повыдергивали, но земля была промерзшей и не поддавалась.

Сад пропал, погиб.

Но я тогда еще во многое верил.

И когда весной крошечные обломки вдруг зазеленели и пошли в стебель,

я возродился, я понял, что сад не убит и что будут у нас в семье яблоки на варенье и на компот.

Сад — это единственное, что у меня тогда было. Работа за сорок километров не в счет. Сестренка уже как бы существовала не в моей, а чужой жизни, я не видел ее годами, у нее были свои интересы, как и у отца.

А у меня не было во всей Ухтомской ни одного приятеля, ни одной близкой души.

Кроме... сада. Да упомянутого Джека Сидорыча.

Погибая от своей заброшенности, от одиночества, однажды я вышел на улицу и пошел искать себе друга. Я обошел весь поселок, побывал около пруда, около пивнушки, где толпилась пьяненькая и добродушная публика, но в тот грустный день кто-то стукнул там меня по голове.

Я заплакал и ушел. Даже пожаловаться было некому.

Когда я возвращался к себе домой, хотя это уже не был дом, а было просто пустое помещение, где я, согнувшись на диванчике, прямо в валенках и пальто спал, не имея сил разжечь печку, я увидел Джека. Он сидел неподалеку от сарая и будто меня ждал. Он сам пришел и нашел меня, вот что получилось. И так мы стали жить вдвоем.

Ну, а дальше вот что случилось. Отец, появившийся, как всегда, неожиданно и пьяный, вытолкнул щенка на холод и приказал настрого держать его на дворе.

— Собака должна быть собакой! — сказал он.

Я видел, как мерзнет мой дружок, как он просится у окна. Он был крохотный еще, но вполне сообразительный, и стоило мне его позвать через форточку, он бежал к дверям, понимая, что я появлюсь там.

А потом его ударили, скорей всего ногой, в живот. Ударить могли и школьники, хотя Джек еще не умел лаять, он умел лишь скулить, подтягивая. Ударить по пьянке мог и сам отец.

И когда Джек подох, я остался совсем один.

И вот тогда я взял лист бумаги и нарисовал Джека, таким способом желая сохранить о нем память. Я не только сделал карандашный набросок, но и описал его внешность, и на листе внизу стояло: «Шерсть рыжеватая, носик черный, а брюшко белое, а ушки в черных обводках».

Я закопал Джека в снегу, а когда наступила весна, перенес крошечный посеревший трупик под вишню, расстраиваясь, что он прожил свои четыре месяца в самые что ни есть холода; он родился зимой и умер зимой, не узнав, что такое летнее тепло.

Джека я схоронил под вишней и долго ухаживал за его могилой. Пока на этом месте не посадили лук.

С чувством странным я рассматривал этот наивный рисунок Джека и этот на удивление сохранившийся план будущего сада. Наверное, они были для меня равноценны, вот и сохранил я их вместе, и они долежали до сих пор.

Я припомнил все мои садовые страда-



ния, ведь осенью опять пошли школьники, протоптав первую тропку через возрожденный сад. И тогда я поставил крошечный заборчик на этой тропке... Из каких-то, помню, прутиков, их, конечно, раскидали. Потом я воткнул железки, собранные со свалки, и железки тоже разнесли.

Я боролся, боролся, хотя знал, что это бессмысленно, и мне ли, детдомовцу, было не знать, какая это неуправляемая сила, орда детей, прущих напролом там, где она привыкла не встречать сопротивления.

Нет, они меня даже ни разу не избили! Они шли сквозь меня, как сквозь мой участок, не обращая внимания. И опять от сада остались лишь торчащие из мерзлой земли кончики палок... Слава богу, их закрыло снегом.

Однажды появился отец — трезвый, почти трезвый. Озираясь и будто бы не узнавая собственного участка, он прошел домой и спросил недоуменно, но добродушно: «А где же наш сад?»

В тот вечер он не пропал из дома, а достал пол-литру, потом растопил печь, много дней не топлennую, и, удивляясь, как это я сплю в валенках и в пальто, заставил все с себя снять.

— Конец этой грязной жизни, — сказал он, наливая в кружки зелье. — Мы будем жить иначе... То-лик! Теперь мы заживем!

Я поперву не хотел пить и на отца смотрел со скрытым недоверием: сейчас выпьет и уйдет! Как же он может не уйти, если всегда уходил! Всегда!

Нет, было однажды, когда я вернулся с работы, а в доме сверкали лампы, зажженные повсюду, и сидела какая-то женщина. Сперва я даже обрадовался: обычно, возвращаясь домой и завернув на свою улицу, сразу угадывал наши окна, и обычно они были темны. Холодная чернота проникала в мое сердце, и каждый раз с отчаянием я понимал, что лучше бы мне сюда не возвращаться совсем. Приду, в доме заледенело, а печку растопить сил нет, да и дров нет, и, натянув на себя матрац с головой, я, голодный, забывался до пяти утра.

Так вот, был день, когда я увидел, что окна сверкали по-праздничному, и помню, что побежал, спотыкаясь в темноте, на их теплый зов.

Но отец не пригласил меня в комнату, к себе, где они сидели вдвоем, и тогда я сел в прихожей и стал стучать молотком. Они там смеялись, выпивали, наверное, а я стучал и стучал. Только раз отец спросил, выйдя: «Ты чего стучишь?» «Ничего», — сказал я и продолжал стучать. Глупо, конечно, что я так протестовал, но по-другому не придумал.

На этот раз отец никуда не торопился. А я вообще-то был ласков, как мой щенок Джек, и если даже меня окликали через форточку, я бежал к двери.

Ведь главное во всем этом было, что меня еще окликали!

И я хватил из кружки и растаял, и напряжение и жесточенность мои пропали, растворились в горячем чувстве благодарности отцу за то, что он вдруг появился!

— Вот, мачеха, — говорил отец и смо-

трел на меня, будто испытывая свои слова, каковы они на слух и как я их восприму. — Баба что надо... Молодая, ребенок свой, но это лучше... Горячей держаться будет... А тебе к рождению аккордеон! А?

И я, задохнувшись от неожиданности, только кивал счастливо, потому что я любил отца в эту минуту и боготворил его... Его, который разжег печку, избавил меня от ночевки в ледяной комнате и решил мне подарить аккордеон. Да мне ничего никогда вообще не дарили!

Не было у меня дней рождений, и вряд ли я догадывался, что они должны быть! Я догадался: это все женщина, которая где-то существует. Это она незримо повлияла на отца и на его приход и даже на мой день рождения!

А отец уже разошелся, его понесло, понесло!

— Купим свинью! — кричал он, и я согласен кивал. — И курей заведем. А сад... Не плачься! Я забор сделаю... Я веранду поставлю... Где план? Ты не потерял план сада?

И когда я извлек бумагу из довольно уже затрепанной мной книги о садово-плодовых растениях, он заставил меня вслух прочесть про все яблони, про их урожай, про вкус плодов, а потом он заплакал... Он бормотал, что сад у нас будет... «Дай, Толик, срок... Аккордеон и сад... И веранда в саду... Все, все будет». Он плакал, и я тогда тоже заплакал, мы плакали вместе, и было нам опять хорошо.

Бывая временами у сестренки, это еще до ее переезда в новый дом, я проходил через сад, крупноствольный, еще крепкий, несмотря на возраст, еще густо-зеленый, под деревьями на земле белела падалица.

Хотелось бы на ходу подобрать, попробовать, да мне теперь уже было трудно сориентироваться, где здесь и чьи деревья, какие из них принадлежат сестренке, а какие соседям.

Но еще до развода отец практически в одиночку подновил дом, выкопал подвал (его тоже потом поделили), поставил крепкий забор, и сарай поставил, и колодец починил, и террасу заново отстроил, единственно, не достал цветных стекол для витража. Но и так было совсем неплохо.

А перед домом, в саду, возникло волей отца странное сооружение, которое мы стали называть «шестигранник».

Этакая ротонда, со скамеечками по кругу и столиком посередине, крашенная в ярко-голубой цвет.

Предполагалось, что по вечерам, а может, по воскресеньям мы будем там собираться всей семьей и пить из самовара чай.

Недавно я наткнулся на фотографию, где я лет шестнадцати стою около яблоньки, склонив голову: этаким начинающий мичуринец-садовод, озабоченный неустанный работой. Но на карточке видно, что я там худой, тщедушный и не очень-то счастливый подросток, плохо одетый, общипанный, как та самая яблонька, возле которой я снят. Из одной породы дикарок.

Отец с мачехой, поженившись, как-то

сразу ушли в свою жизнь, отдалились, не успев приблизиться, а я снова остался сам по себе.

Правда, они купили мне аккордеон, купили на Перовском рынке по дешевке.

Он был настолько плох, что я с трудом мог подбирать на нем всего одну песню — про тонкую рябину.

Она соответствовала моему тогдашнему настроению.

Когда мне становилось тошно, совсем невмочь, я брал в руки этот не приспособленный для игры инструмент и, безрадостно нажимая на перламутровые клавиши, некоторые из них западали, старался выжать из него, как плач, чужие, деревянные звуки. Я ненавидел свой аккордеон так же, как временами ненавидел себя. Мы оба были никчемны. Беззвучны, наверное, надо так сказать. В ту пору меня сократили на работе.

Это, оказывается, происходит так... Пришел ты на работу, а тебя не пускают за проходную, на территорию, и говорят, что пропуск твой аннулирован, а ты сокращен.

Сокращен — что это? Уволен, что ли? Ну да, вроде как уволен. Только не просто уволен, а сокращен. В связи с сокращением штатов. Сперва, значит, набирают штаты, а потом их же сокращают. А зачем? Зачем их набирать, то есть меня, если потом надо сокращать? Да кто ж знает, везде так делают.

— Как так? Как так? — спросил я. — Не сказав ни слова? Не объяснив? Даже не посмотрев в глаза? Взяли и отрезали от себя? А я-то куда теперь?

Тупое недоумение было, наверное, на моем лице, когда мне все это толковал вахтер. Но у вахтеров в отличие от моего, теперь уже бывшего, начальства времени хватает, чтобы со мной потолковать. Старые люди, инвалиды, в изношенной солдатской робе, может, они тоже бывали не раз сокращены в этой жизни?

И я ушел.

Эта моя одичалость и моя полная заброшенность подготавливали исподволь какие-то перемены, о которых я сам не подозревал.

Могло произойти самое худшее: мысль о самоубийстве не оставляла меня. А терять, как мне казалось, было уже нечего. Джека Сидорыча не было. Сада не было тоже.

И аккордеон не играл!

Но вдруг, как это произошло, я и не понял, я отложил дурной инструмент (навсегда!) и, вырвав из тетради в клеточку лист, написал на нем в столбик карандашом какие-то стихи. Начинались они так: «Осень стоит урожайная, хлеб собирают с полей, что ж ты, березка, печальная? С летом прощайся скорей!»

Березка — был я.

Не яблонька, которую я безуспешно пытался возродить, а именно березка, которая росла за пределами нашего забора сама по себе, ничейная, с тонкими шнурами печально опадающих вниз веток.

Вот я и прощался с летом, с домом, с садом своим яблоневым, в котором стоял голубой шестигранник. Никогда, ни разу мы не пили в нем чай.

Рис. Е. ФЛЁРОВОЙ.



Кто-нибудь слышал о существовании города Тучинска? Нет? Очень жаль. Пусть он небольшой, пусть стоит вдалеке от областных центров между тундрой и тайгой, пусть к нему не ведут железнодорожные пути, автострады и авиатрассы, пусть он не получает плановых дотаций, а целиком зависит от рентабельности местной промышленности и предприимчивости окрестных хуторян, но в остальном Тучинск город как город.

Его жители тоже ходили на работу, стояли в многочисленных очередях, слушали радио, смотрели телепередачи, гнали самогон, посещали друзей и знакомых, читали свою газету «Тучинская правда», воспитывали детей, словом, жили.

И прекрасно катилось бы поступательное движение города вперед по избранному пути, если бы не одно событие, повернувшее колесо истории Тучинска, скажем прямо, не туда.

Открылся вдруг в городе кооператив под названием «Вечность». Ах, если бы он выпекал пирожки с клюквой или шил холщовые штаны для новобранцев с лейблами «Маде ин Калифорния»! Так нет же. Кооператоры предложили населению очень странную услугу.

Отныне каждый желающий мог прийти и, заплатив по таксе, тут же улечься спать на любой срок, по истечении которого проснуться и продолжать свою жизнедеятельность без всякого вреда для здоровья.

В рекламном проспекте кооператива приводились доводы в пользу подобной услуги. К примеру, ждет человек квартиру, а его очередь должна подойти к началу следующего тысячелетия. Стало быть, не желая прозябать в коммуналке со злодеями соседями или в бараке с удобствами во дворе, он засыпает, потом пробуждается, идет в отдел учета и распределения жилой площади исполкома, а там ему протягивают ордер — пожалуйста, дорогой товарищ!

В этом же проспекте давались рекомендации засыпать всей семьей, дабы ее члены за период сна, скажем, главы семьи не состарились, не выросли, не умерли, словом, проявлялась забота о сохранении целостности ячейки государства. О друзьях, приятелях, сослуживцах,

Леонид НАУМОВ



просто знакомых предлагалось не беспокоиться, благо всегда можно завести новых и даже лучших, чем старые. Что же касается научно-технического прогресса, который, как известно, на месте не стоит, так и это обстоятельство не должно настораживать клиента: человек так уж устроен, что к хорошему и комфортному очень быстро привыкает.

Несмотря на рекламу, стоившую немало денег, народ пользоваться услугами нового кооператива не спешил. Проходя мимо зеркальных витрин помещения, арендованного «Вечностью», люди замедляли шаги, с опаской поглядывая на стоящую там белоснежную постель, в которой покоился восковой мужчина со счастливой улыбкой ожидания светлого будущего. Чтобы не оставалось сомнений, что мужчина спит не напрасно, рядом висел плакат со словами: «Лежу я уж который год, а очередь за колбасой идет!»

Про кооператоров говорили разное. Обвиняли в шарлатанстве. Удивлялись, куда смотрят компетентные органы? Признавали преимущества сна перед бодрствованием и хвалили идею новаторов. Возмущались отсутствием мнений ученых: почему, мол, в Японии не додумались до такого раньше?

Между тем финансовые дела кооператива были в самом плачевном состоянии. Вот-вот «Вечность» должна была с позором закрыться.

И сгнула бы в бескрайних просторах вечности, если бы не случай.

Однажды молодая мамаша, тосковавшая в очереди за детскими колготками у магазина напротив кооператива, глянув вдруг на воскового мужчину, решила отдохнуть и заодно сэкономить пару часиков для грядущей радостной жизни. Предупредила стоявшего сзади, перешла улицу и храбро толкнула кооперативную дверь.

Вышла она из «Вечности» спустя некоторое время очень довольная, держа в руке официальную бумагу с печатью, в которой черным по белому значилось, что ей причитается два часа двадцать восемь минут дополнительного пребывания на этом свете сверх отмеренного судьбой срока. А так как в тот момент подошла очередь за колготками, она их купила и возбужденно принялась разъяснять окружающим неоспоримые выгоды своего поступка.

С того дня в «Вечность» повалил народ. Шли товарискатели из магазинных очередей, шли из начальственных приемных ожидавшие желанных резолюций на своих заявлениях, шли уставшие от несбывшихся надежд, шли любопытные старики, желавшие поглядеть на сияющие вершины коммунизма, шли даже школьники, которым надоели сборы, линейки, классные часы и вся нынешняя система народного образования. Причем если

поначалу приходили поспать на несколько часов, то постепенно все больше и больше людей оформляли сон на годы.

Короче говоря, «Вечность» очень скоро оказалась переполненной до отказа. Счастливые кооператоры открыли несколько филиалов, но и этого было мало, пришлось организовать обслуживание клиентов на дому. Люди постарше высказывали сожаление, что чудесный кооператив появился слишком поздно, так бы они могли проспать весь период застоя и первое десятилетие перестройки, а может быть, спать и вовсе до ликвидации командно-административной системы.

Наконец настал день, когда в городе и его окрестностях уснул последний житель, и тут-то кооператоры в ужасе схватились за головы. Только теперь они поняли, какую ошибку совершили! И дело было вовсе не в том, что иссяк источник доходов, деньги вообще не на что стало тратить, исчезла всякая перспектива для них лично.

Во-первых, нельзя было покинуть Тучинск, поскольку десятки тысяч спящих нуждались в наблюдении, мало ли какие неожиданности могли вдруг произойти. Во-вторых, исключалась возможность заснуть самим, хотя каждый из них втайне надеялся, накопив денег, улечься в постель на сколько-то лет, пока жизнь по-настоящему не наладится. В-третьих, нельзя обратиться за помощью в другие города, за содеянное по головке не поглядят даже при самой совершенной демократии.

Пугало и то, что проснувшиеся начнут требовать блага, ради которых законсервировались, а это никак не могло быть выполнено по причине всеобщего сна.

Но самое печальное, что из создавшегося положения вообще не было никакого выхода. Потому что во сне ничего не происходит: если с вечера не вымыть посуду, то к утру она так и будет лежать в раковине грязной.

А время, проходящее над спящим городом, всякий раз удивляется, позевывает, но не задерживается ни на миг и спешит дальше. Время не может позволить себе останавливаться, несмотря ни на какие соблазны.

Рис. В. КОВАЛЯ.



### ВСЕ ДУРНОЕ — В ОГОНЬ!



Английский психолог предложил довольно любопытное средство против супружеских ссор и разводов. Жена должна взять лист бумаги, карандаш и начертить вертикальную линию. Слева перечислить (желательно подробнее) все достоинства своего супруга, а справа — его недостатки. Затем оторвать правую половинку листа и сжечь. А вторую непременно перечитывать каждый день. То же самое должен сделать и муж. При условии, что это будет соблюдаться неукоснительно, семье не угрожает беда.

### НЕ ГУЛЯЙТЕ БЕЗ ЖЕНЫ...



Кто виноват в семейных ссорах? Ответить на этот вопрос взялся популярный английский журнал. По его данным, ссоры, как правило, «затевают» женщины — на их долю приходится более 60 процентов всех размолвок. Причины? Чаше всего — друзья мужа, родственники, денежные проблемы. Не на последнем месте — «страсть супруга проводить свободное время без жены, со своими приятелями».

### ПОЖАЛУЙСТА, ПЕРЕОДЕНЬТЕСЬ

Животным вовсе не безразлично, какую одежду носят окружающие их люди, особенно те, кто ухаживает за ними. Например, куры и цыплята «любят» оранжевый цвет и проявляют беспокойство, когда видят людей в черной или коричневой одежде. Коровам же нравится, когда доярки носят темно-синие фартуки.

### АУ, БЛОНДИНКИ!



Природных, некрашенных блондинок в мире становится все меньше и меньше. Ученые считают, что причина этого кроется в изменении пищевого рациона. В Скандинавских странах, например, за последние сорок лет почти перестали включать в меню когда-то традиционную рыбу.

### ЛЮБИТЕЛЬНИЦЫ БАХА

Коровы дают больше молока, если их доят под классическую музыку. Двое ученых из университета Мадисона в американском штате Висконсин недавно продемонстрировали это перед специалистами: концерты увеличивали надой молока на 5—10 процентов. Музыка способствует расслаблению, успокоению коров, это и поднимает их производительность. Из классиков коровам больше всего нравился Бах, а вот от рок-н-ролла и другой рок-музыки надой резко снижались.

(По материалам зарубежной прессы.)



Рис. Д. БАРАБ-ТАРЛЕ.

## КИНОКРОССВОРД

ПО ГОРИЗОНТАЛИ: 5. Знаменитый фильм Е. Габриловича и Ю. Райзмана — лирический портрет советской девушки, представительницы предвоенного молодого поколения. 6. Фильм режиссера В. Петрова по одноименной повести А. Куприна. 9. Кинорежиссер и драматург, постановщик фильма «Ирония судьбы, или С легким паром». 10. Кинодраматург, автор сценария фильма «Ленин в Октябре», первый ведущий «Кинопанорамы». 11. Киноактер, кинорежиссер и писатель. 12. Народная артистка СССР, исполнительница главной роли в фильме «Родная кровь». 17. Одна из киногероинь Л. Хитяевой. 18. Фильм-сказка режиссера А. Роу. 19. Кинорежиссер, постановщик фильма «Большая семья». 20. Выдающийся кинооператор советского кино. 23. Кинорежиссер, теоретик кино, один из зачинателей советской кинематографии. 25. Острохарактерный актер, исполнитель роли Бухгалтера в кинокомедии «Укротительница тигров». 29. Один из киногероев Н. Гриценко. 31. Фильм по одноименной повести В. Пановой с участием С. Бондарчука, И. Скобцовой, В. Меркурьева. 32. Сатирический киножурнал. 33. Исполнитель главной роли в многосерийном телефильме «Рожденная революцией». 34. Режиссер и актер, народный артист СССР, исполнитель роли Василия Буслаева в фильме «Александр Невский». 35. Известный кинорежиссер, постановщик фильмов по трагедиям Шекспира.

ПО ВЕРТИКАЛИ: 1. Популярный эстрадный певец, актер, снявшийся в фильмах «Истребители», «Два бойца», «Школа мужества». 2. Один из шедевров советского кино (1927 г.). 3. Режиссер-постановщик документального фильма «Лимита, или Четвертый сон...» (ее записки мы предлагали вниманию читателей в прошлом году). 4. Кинорежиссер-мультипликатор, постановщик фильмов «История одного преступления», «Каникулы Бонифация». 5. Народная артистка СССР, исполнительница главной роли в фильме «Дочки-матери». 7. Исполнительница роли Ефросиньи в фильме «Любовь земная». 8. Лауреат Ленинской премии, народный артист СССР, выдающийся мастер документального кино. 13. Историко-революционный фильм режиссера Ю. Озерова. 14. Популярный актер театра, кино и эстрады, снявшийся в кинокомедиях «Берегись автомобиля», «Бриллиантовая рука». 15. Исполнитель главной роли в телефильме «Рафферти». 16. Кинорежиссер, постановщик фильма «Сельская учительница». 21. Актриса эстрады и кино, исполнительница главной роли в фильме «Вокзал для двоих». 22. Актер и режиссер, постановщик фильмов «Раба любви», «Родня». 24. Фильм режиссера С. Микаэляна по пьесе А. Гельмана. 26. Постановщик мультфильмов «Варежка», «Крокодил Гена». 27. Советский актер, чья крупнейшая работа в кино — образ Петра I в одноименном фильме. 28. Известный советский актер, исполнитель главной роли в фильме «Ошибка резидента». 30. Фильм режиссера В. Басова.

### ОТВЕТЫ НА КРОССВОРД, ОПУБЛИКОВАННЫЙ В № 6.

ПО ГОРИЗОНТАЛИ: 3. Кадры. 6. Хореограф. 9. Самгин. 10. Нардек. 13. Топаз. 14. Корма. 15. Памир. 20. Ляссе. 21. Реостат. 22. Олеша. 23. Балл. 24. Индигирка. 25. Утка. 28. Тремоло. 30. Монисто. 31. Новелла. 34. «Огниво». 35. Фанера. 36. Отвар. 37. Экстерн. 38. Анданте. ПО ВЕРТИКАЛИ: 1. Палеонтология. 2. Тригонометрия. 4. Сорго. 5. Сайра. 7. Фарадей. 8. Мегафон. 11. Подсолнечник. 12. Дивертимент. 16. Альбатрос. 17. Фронтон. 18. Атакама. 19. Мадаполам. 26. Корвет. 27. Анкара. 29. «Нерв». 32. Озон. 33. Лира.

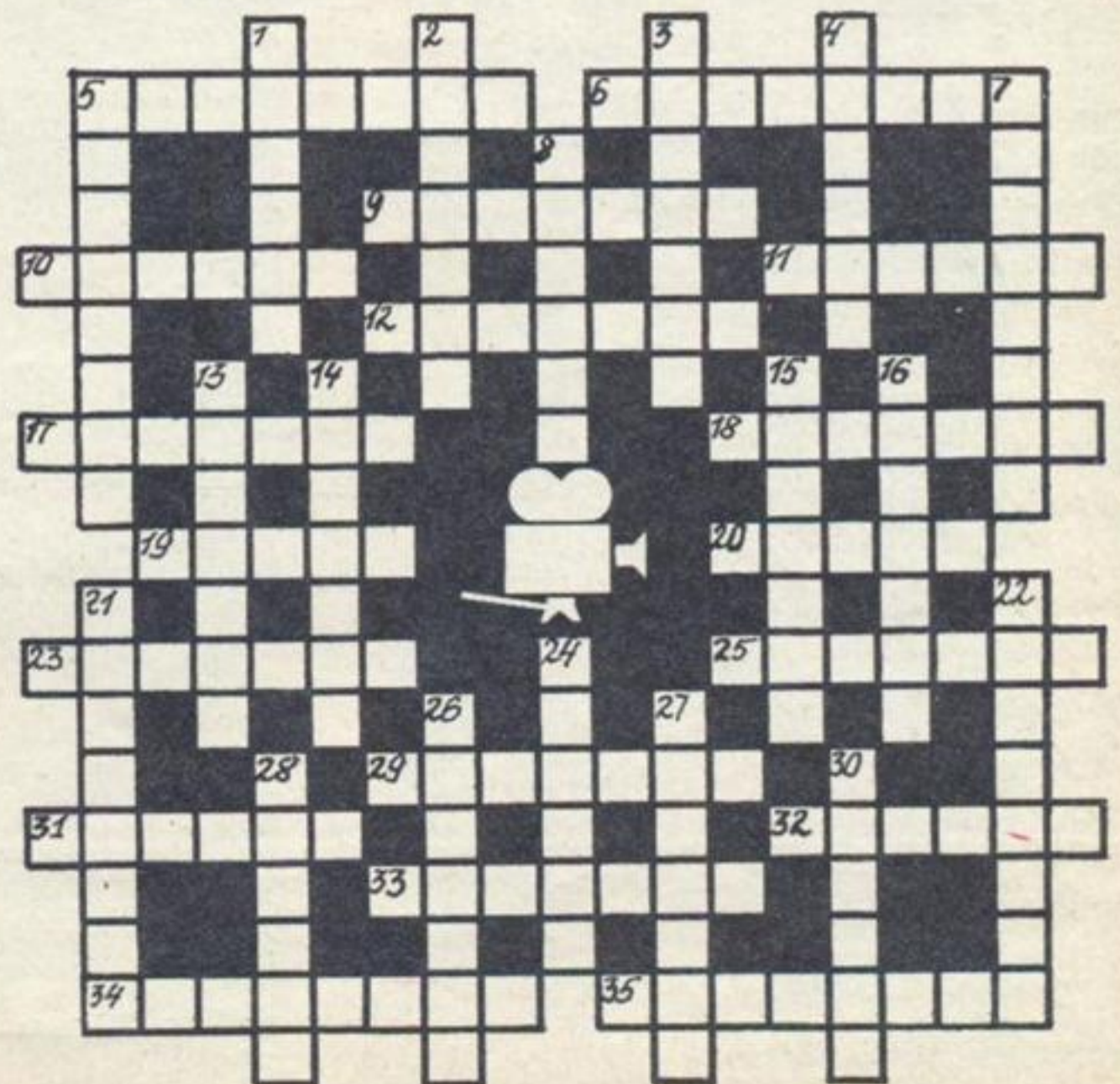



# Лето предлагает — ф

Модели, которые вы видите на снимках, разработаны художниками и конструкторами Центра моды СССР.

Лето дает нам возможность проявить максимум выдумки в сочинении своих нарядов, благо ткани с успехом можно использовать недорогие: лен, сатин, жаккард, поплин, штапель, репс. И только праздничный, вечерний костюм потребует шифона, шелка или крепдешина.



Сегодня уже с уверенностью мы говорим, что главная тенденция современной моды — женственность во всем: в силуэте, в деталях, в тонах, которым отдается предпочтение. В полной мере это относится и к повседневной одежде для лета.

При том, что линия плеч остается расширенной, прежний их размах ограничен. Си-

**И в жаркий день,  
и в теплый вечер —  
нарядной хочется  
быть всегда!**



# ангажируйте!



ваются еще одна-две нижние.

Особое очарование женственности придают наряду всевозможные сборки, защипы, оборки, рюши, складочки, банты, широкие пояса и корсажи. Ленты, кружева, тесьма, ажурные вставки, позаимствованные из народного костюма, удивительно преображают самые простые ткани.

Непременная деталь летнего гардероба — шали, косынки. И шляпки, в том числе соломенные, они так симпатичны! А еще не забудьте

о красивых пуговицах: сегодня это едва ли не самая модная отделка костюма.

И, наконец, о красках, которые выбрало для своей палитры лето-89. Это прежде всего натуральные тона: беж, охра, зеленый, хаки, нежные оттенки розового, голубого, сиреневого, даже коричневая и терракотовая гамма, о которой мы успели позабыть. Для вечернего платья хороши черный и лиловый. И, как всегда, вне конкуренции белый цвет.

Карина ФИНОГЕНОВА,  
художник-модельер  
Центра моды  
СССР.

луэт стал более стройным, «подтянутым», пропорции выверены более точно, талия, как правило, подчеркнута.

Декольте долгое время сохранялось в лексиконе моды только применительно к вечерним туалетам, которые мы с вами, признаемся, шили не так уж часто. А вот сегодня вырезы разной формы все активнее завоевывают позиции и в платьях, и в блузках. В летнюю жару открытые плечи и шея — это так естественно, особенно если вы уже успели загореть.

Модные летние юбки — в мягкую складку и плиссированные, на кокетке, присборенные, годе, клеш, с воланами. Выбор, как видите, богатый. Легкие, летящие, они дают простор движению, позволяют чувствовать себя свободно и непринужденно. Длина же зависит от фигуры и, конечно, от возраста. Самые молодые и стройные прекрасно будут выглядеть в коротких пышных юбочках, под которые нынче наде-



## Крестьянка

ИЮЛЬ 1989 г.

МОСКВА.  
ИЗДАТЕЛЬСТВО ЦК КПСС «ПРАВДА».

Главный редактор  
Г. В. СЕМЕНОВА.

Редакционная коллегия:

Н. И. ГОРШКОВА,  
Р. Ф. КАЗАКОВА,  
Т. М. КОСТЫГОВА  
(ответственный секретарь),  
А. В. КУПРИЯНОВА  
(заместитель главного редактора),  
И. В. НОРКИНА,  
А. А. ПИМЕНОВА,  
М. Д. ПИРАДОВА,  
М. Б. РЫЖИКОВ,  
Л. И. ШВЕЦОВА.

Главный художник  
С. И. ВОРОНЦОВА.  
Художественный редактор  
Е. Г. НОВИКОВА.  
Номер оформлен  
с участием М. В. СТАРЦЕВОЙ.

Сдано в набор 12.05.89. Подписано  
к печати 02.06.89. А 08860. Формат  
бумаги 60×90%. Бумага книжно-  
журнальная. Глубокая печать.  
Усл. п. л. 6,00. Усл. кр.-отт. 21,00.  
Уч.-изд. л. 8,56. Тираж 20 888 000  
экз. (1—16 618 387 экз.). Зак.  
№ 652. Цена 25 коп.

Адрес редакции: 101460, Москва,  
ГСП-4, Бумажный проезд, 14.  
Телефоны для справок: 212-20-79,  
212-12-39.

Присланные рукописи, фотогра-  
фии и рисунки редакция не воз-  
вращает.

Во всех случаях обнаружения по-  
лиграфического брака редакция  
просит обращаться в ОТК типо-  
графии, печатающей журнал.

Ордена Ленина и ордена Октяб-  
рской Революции типография име-  
ни В. И. Ленина издательства  
ЦК КПСС «Правда», 125865, ГСП,  
Москва, А-137, ул. «Правды», 24.

На первой странице обложки —  
фотоэтиюд Е. МАТВЕЕВА.



## Зеркало



О художнике известно немного: родился, жил и умер в XV веке. Подписывался: Карло Кривелли, венецианец. Картины писал исключительно на религиозные темы. Героиня его туманна. Согласно евангельскому преданию, Мария Магдалина была исцелена Иисусом Христом от одержимости семью бесами. После этого она следовала за Христом, служила ему, делясь своим достоянием... Уж не насмешник ли наш венецианец? Этими ли прекрасными и вычурно ухоженными волосами отирала она ноги Христа? Из этих ли глаз лились слезы? И в таком ли «рубище» бродили кающиеся блудницы? Хороша, хоть и грешна... Грешна, но хороша же... Не глядитесь долго в это зеркало — бес попутает...

Карло Кривелли. Мария Магдалина. Около 1480 года. Амстердам, Государственный музей.